

Mounting instructions

Gumax[®] Spot foundation | With and without drainage



Continue with this manual before
installing the poles of your veranda

INDEX

INHALTSVERZEICHNIS

TABLE DES MATIÈRES

INHOUDSOPGAVE

SPIS TREŚCI

SAFETY INSTRUCTIONS	1
SICHERHEITSHINWEISE	4
INSTRUCTIONS DE SÉCURITÉ	7
VEILIGHEIDSVOORSCHRIFTEN	10
INSTRUKCJA BEZPIECZEŃSTWA	13
TOOLS WERKZEUGE MATERIEL NECESSAIRE GEREEDSCHAP NARZĘDZIA	16
PARTS BAUTEILE ELEMENTS ONDERDELEN CZĘŚCI	17
ASSEMBLY MONTAGE MONTAGE MONTAGE MONTAŻ	18



TIP: visit our Gumax® Youtube channel for installation video's

SAFETY INSTRUCTIONS



General

Always fully read this manual before installing or using the Gumax® Spot foundation (hereinafter also referred to as: the 'product'). You must follow the instructions in this manual at all times. Failure to follow instructions correctly may result in property damage or personal injury. In addition, failure to follow instructions will result in voiding the warranty.

Please carefully keep this manual so that you or another user can refer to it at any time. If the product is sold or passed on to third parties, please pass on the safety instructions as well.

If you have any questions that are not answered in this assembly manual, please contact your sales representative. If you do not have sufficient experience to install or assemble the product, then engage a professional.

Illustrations in these transport and assembly instructions are for a general basic understanding and may deviate from the actual version of the product.

This manual is copyrighted and intended for use only with the product. No part of this publication may be reproduced, distributed, or transmitted in any form or by any means, including photocopying, recording, or other electronic or mechanical methods, without the prior written permission of the publisher.

Keep the unassembled products out of the reach of children at all times.

Intended use

The product is a Spot foundation intended to support our Gumax® Veranda. For spot foundations with RWD (rainwater drainage), the drainage can be connected to the sewerage system. The drain pipe or coupler should be 75 mm in diameter. For spot foundations without RWD, you must provide your own water drainage. When used in other applications, this falls under the user's own responsibility and risk. In this case, Gumax® cannot guarantee that the product is suitable for its intended use and is therefore not liable for damages. The product is not suitable for all situations. In some situations additional foundation is needed. It is your own responsibility to assess (or have assessed) whether the product is suitable for your situation. In case of doubt, consult an expert.

This product is specifically designed for domestic use only under normal usage conditions.

Transport

During transport, secure the product in such a way that it cannot be damaged.

Transport and store the product in its original packaging in a safe and dry place at all times.

Means of transport must be suitable for the weight of transport units and must be approved for transport.

Inspection

Check the contents in advance for quantities and damage and lay out the parts clearly.

Before assembling a part, verify that it is free of defects and test the product. If you notice a (possible) defect, take pictures of it and contact your supplier.

Immediately cease use or installation if a possible defect is detected. If you nevertheless install and/or use the Product, Gumax® is not liable for any consequences.

Installation

The product is placed under the ground by means of excavation.

Make sure there is a safe environment during installation. Make sure all measures are taken to work safely before starting installation and make sure no persons not involved in the installation are around. It is advised to remove any obstacles from the work area before placing the product.

At least 2 adults are required to assemble the product. This way, you can easily screw parts on while someone else holds them in the correct position. Always use the prescribed bolt and screw connections.

The product must not be disassembled or taken apart in any other way than as stated in this manual. If any part is damaged, the product must not be used.

Work safely. Always follow the safety instructions of the tools you use. Always wear safety shoes, specifically steel-cap boots, and safety glasses and use hearing protection, gloves and a face mask when sawing and drilling.

Concrete foundation with water drainage are covered with a lubricant and this might stain your clothing.

Be cautious when digging in the ground. Keep clear of sewage pipes and electrics placed in the earth beneath.

Take note of the high weight of the concrete foundation to prevent back injuries.

When using concrete foundation with integrated water drainage, contact a specialist to provide the connection between the sewer and the veranda water drainage.

Always consult the user instructions of included products and act in accordance with these instructions.

Use only the supplied parts. Use of other items may damage the product or lead to dangerous situations.

The product should be mounted horizontally level.

Use

Keep the small parts out of the reach of children.

This product is not designed for use or operation by children. Also, the product cannot be considered a toy.

Avoid exposing the Product to open flames.

All packing material of the product must be removed from the Product before taking it into use.

In the event of extreme (weather) conditions (including strong winds, heavy snowfall, large hailstones, earthquakes, thunderstorms), extra caution and precautions must be taken. Take protective measures in advance and ensure that the product is not used by yourself or others during the extreme (weather) conditions. If you notice a (possible) defect, observe safety measures. Make sure that nobody stands under or near the defective products and call in an expert.

If it is likely that safe use is no longer possible, decommission the product and safeguard it against unintended use. Assume that safe use is no longer possible if:

- the product has any visible damage or abnormalities
- the product does not function or no longer functions properly
- the product has been stored under unfavourable conditions for a long period of time
- the product has been subjected to heavy transport loads

Do not attach additional objects to the product. Use the product for its intended purpose only.

Maintenance and cleaning

Periodically, at least annually, inspect the Veranda for secure foundation. Please, do not dig out the product to check if it still placed correctly - this may cause subsidence. If the veranda has defects that may interfere with safe use, caused by the foundation, it must not be used.

Warranty and liability

Making changes to Gumax® products outside of Gumax®'s control always results in the lapse of Gumax®'s liability. Your warranty will also be voided in this case. Changes here mean operations other than those specified in the installation manual.

Do not attempt to repair the product on your own. Improperly performed repairs can create dangerous situations and result in voiding of warranty and liability.

The use of non-Gumax® parts in conjunction with the product will void the warranty on the product.

Gumax® is not liable for damage in your premises and property.

Gumax® is not liable for consequential damage, damage to objects or persons as a result of failure to observe the safety instructions and/or improper use or as a result of wear and tear.

Product design, composition and specifications are subject to change without notice.

All logos and trade names used are registered trademarks of their respective owners and are hereby acknowledged as such.

All data and instructions in this instruction manual were compiled taking into account the applicable standards and regulations, the latest technology and our many years of knowledge and experience. The manufacturer is not liable for damage caused by the following: non-observance of this manual, incorrect use, non-observance of the recognised technical rules, unauthorised modification, technical changes to the product.

The obligations agreed in the delivery contract, the general terms and conditions, the manufacturer's terms of delivery and the legal regulations in force at the time the contract was concluded are valid.

DE

SICHERHEITSHINWEISE

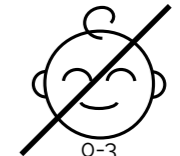

Allgemeines

Lesen Sie diese Anleitung immer vollständig durch, bevor Sie das Gumax®-Betonfundament (im Folgenden auch als „Produkt“ bezeichnet) installieren oder verwenden. Die Anweisungen in dieser Anleitung müssen jederzeit befolgt werden. Die Nichtbeachtung der Anweisungen kann zu Sach- oder Personenschäden führen. Darüber hinaus führt die Nichtbeachtung der Anweisungen zum Erlöschen der Garantie.

Bitte bewahren Sie diese Anleitung sorgfältig auf, damit Sie oder ein anderer Benutzer jederzeit darin nachschlagen können. Wenn das Produkt verkauft oder an Dritte weitergegeben wird, geben Sie bitte auch die Sicherheitsanweisungen weiter.

Sollten Sie Fragen haben, die in dieser Montageanleitung nicht beantwortet werden, wenden Sie sich bitte an Ihren Ansprechpartner im Vertrieb. Beauftragen Sie einen Fachmann, wenn Sie nicht über genügend Erfahrung verfügen, um das Produkt zu installieren oder zu montieren.

Die Abbildungen in dieser Transport- und Montageanleitung dienen dem allgemeinen Grundverständnis und können von der tatsächlichen Ausführung des Produkts abweichen.

Diese Anleitung ist urheberrechtlich geschützt und nur zur Verwendung mit dem Produkt bestimmt. Kein Teil dieser Publikation darf ohne vorherige schriftliche Genehmigung des Herausgebers in irgendeiner Form oder mit irgendwelchen Mitteln, einschließlich Fotokopien, Aufzeichnungen oder anderen elektronischen oder mechanischen Methoden, reproduziert, verteilt oder übertragen werden.

Bewahren Sie die unmontierten Produkte stets außerhalb der Reichweite von Kindern auf.

Beabsichtigte Verwendung

Bei diesem Produkt handelt es sich um ein Betonfundament zur Unterstützung unserer Gumax®-Veranda. Bei Betonfundamenten mit Regenwasserabfluss kann der Abfluss an das Abwassersystem angeschlossen werden. Das Abflussrohr oder die -kupplung sollte einen Durchmesser von 75 mm haben. Bei Betonfundamenten ohne Regenwasserabfluss müssen Sie selbst für eine Wasserableitung sorgen. Die Verwendung in anderen Anwendungen unterliegt der eigenen Verantwortung und erfolgt auf Risiko des Benutzers. In diesem Fall kann Gumax® nicht garantieren, dass das Produkt für die beabsichtigte Verwendung geeignet ist und haftet daher nicht für Schäden. Das Produkt ist nicht für alle Situationen geeignet. In einigen Situationen ist ein zusätzliches Fundament erforderlich. Es liegt in Ihrer eigenen Verantwortung zu beurteilen (oder beurteilen zu lassen), ob das Produkt für Ihre Situation geeignet ist. Wenden Sie sich im Zweifelsfall an einen Experten.

Dieses Produkt ist ausschließlich für den Hausgebrauch unter normalen Bedingungen bestimmt.

Transport

Sichern Sie das Produkt beim Transport so, dass es nicht beschädigt werden kann.

Transportieren und lagern Sie das Produkt stets in der Originalverpackung an einem sicheren und trockenen Ort.

Die Transportmittel müssen für das Gewicht der Transporteinheiten geeignet und für den Transport zugelassen sein.

Prüfung

Prüfen Sie den Inhalt vorab auf Mengen und Schäden und legen Sie die Teile übersichtlich aus.

Vergewissern Sie sich vor dem Zusammenbau eines Teils, dass es frei von Defekten ist und testen Sie das Produkt. Wenn Sie einen (möglichen) Defekt feststellen, fotografieren Sie ihn und kontaktieren Sie Ihren Lieferanten.

Stellen Sie die Verwendung oder Installation sofort ein, wenn ein möglicher Defekt festgestellt wird. Wenn Sie das Produkt dennoch installieren und/oder verwenden, haftet Gumax® nicht für etwaige Folgen.

Installation

Das Produkt wird mit Hilfe von Aushubarbeiten unter der Erde verlegt.

Achten Sie darauf, dass die Umgebung während der Installation sicher ist. Stellen Sie sicher, dass alle Maßnahmen für eine sichere Durchführung der Arbeiten getroffen wurden, bevor Sie mit der Installation beginnen, und stellen Sie sicher, dass sich keine Personen in der Nähe befinden, die nicht an der Installation beteiligt sind. Es wird empfohlen, vor der Installation des Produkts alle Hindernisse aus dem Arbeitsbereich zu entfernen.

Für die Montage des Produkts werden mindestens 2 Erwachsene benötigt. Auf diese Weise können Sie Teile einfach anschrauben, während jemand anderes sie in der richtigen Position hält. Verwenden Sie immer die vorgeschriebenen Bolzen- und Schraubverbindungen.

Das Produkt darf nicht zerlegt oder auf andere Weise als in dieser Anleitung beschrieben auseinandergenommen werden. Wenn ein Teil beschädigt ist, darf das Produkt nicht verwendet werden.

Arbeiten Sie sicher. Befolgen Sie stets die Sicherheitshinweise für die von Ihnen verwendeten Werkzeuge. Tragen Sie beim Sägen und Bohren immer Sicherheitsschuhe - insbesondere Sicherheitsstiefel mit Stahlkappe - und eine Schutzbrille und verwenden Sie einen Gehörschutz, Handschuhe und eine Gesichtsmaske.

Betonfundamente mit Regenwasserabfluss sind mit einem Schmiermittel versehen, das Flecken auf Ihrer Kleidung hinterlassen kann.

Seien Sie vorsichtig, wenn Sie Aushubarbeiten durchführen. Halten Sie Abstand zu Abwasserrohren und elektrischen Leitungen, die in der Erde verlegt sind.

Achten Sie auf das hohe Gewicht des Betonfundaments, um Rückenverletzungen zu vermeiden.

Wenn Sie ein Betonfundament mit integriertem Regenwasserabfluss verwenden, wenden Sie sich an einen Fachmann, der die Verbindung zwischen dem Abwassersystem und dem Regenwasserabfluss der Veranda herstellt.

Ziehen Sie immer die Gebrauchsanweisungen der enthaltenen Produkte zu Rate und handeln Sie gemäß diesen Anweisungen.

Verwenden Sie nur die mitgelieferten Teile. Die Verwendung von anderen Teilen kann das Produkt beschädigen oder zu gefährlichen Situationen führen.

Das Produkt sollte waagrecht und eben montiert werden.

Verwendung

Bewahren Sie die Kleinteile außerhalb der Reichweite von Kindern auf.

Dieses Produkt ist nicht für die Verwendung oder Bedienung durch Kinder geeignet. Außerdem kann das Produkt nicht als Spielzeug betrachtet werden.

Vermeiden Sie die Einwirkung von offenen Flammen auf das Produkt.

Sämtliches Verpackungsmaterial muss vom Produkt entfernt werden, bevor Sie es in Gebrauch nehmen.

Bei extremen (Wetter-)Bedingungen (einschließlich starkem Wind, starkem Schneefall, großen Hagelkörnern, Erdbeben, Gewitter) sind besondere Vorsicht geboten und Vorsichtsmaßnahmen zu treffen. Ergreifen Sie im Voraus Schutzmaßnahmen und stellen Sie sicher, dass das Produkt bei extremen (Wetter-)Bedingungen nicht von Ihnen oder anderen benutzt wird. Wenn Sie einen (möglichen) Defekt feststellen, beachten Sie die Sicherheitsmaßnahmen. Achten Sie darauf, dass niemand unter oder in der Nähe der defekten Produkte steht und ziehen Sie einen Experten hinzu.

Wenn eine sichere Verwendung wahrscheinlich nicht mehr möglich ist, nehmen Sie das Produkt außer Betrieb und sichern Sie es gegen unbeabsichtigte Verwendung. Gehen Sie davon aus, dass eine sichere Verwendung nicht mehr möglich ist, wenn:

- das Produkt sichtbare Schäden oder Auffälligkeiten aufweist
- das Produkt nicht oder nicht mehr ordnungsgemäß funktioniert
- das Produkt über einen längeren Zeitraum unter ungünstigen Bedingungen gelagert wurde
- das Produkt schweren Transportbelastungen ausgesetzt war

Bringen Sie keine zusätzlichen Gegenstände am Produkt an. Verwenden Sie das Produkt nur für seinen vorgesehenen Zweck.

Wartung und Reinigung

Überprüfen Sie die Veranda in regelmäßigen Abständen, mindestens jedoch einmal jährlich, auf ein sicheres Fundament. Bitte graben Sie das Produkt nicht aus, um zu prüfen, ob es noch richtig platziert ist - dies kann zu Setzungen führen. Wenn die Veranda Defekte aufweist, die durch das Fundament verursacht werden und eine sichere Nutzung beeinträchtigen können, darf sie nicht verwendet werden.

Garantie und Haftung

Änderungen an Gumax®-Produkten, die außerhalb der Kontrolle von Gumax® liegen, führen immer zum Erlöschen der Haftung von Gumax®. In diesem Fall erlischt auch Ihre Garantie. Mit Änderungen sind hier Maßnahmen gemeint, die von den in der Montageanleitung angegebenen abweichen.

Versuchen Sie nicht, das Produkt selbst zu reparieren. Unsachgemäß durchgeführte Reparaturen können zu gefährlichen Situationen führen und zum Erlöschen der Garantie und Haftung führen.

Die Verwendung von Nicht-Gumax®-Teilen in Kombination mit dem Produkt führt zum Erlöschen der Garantie auf das Produkt.

Gumax® haftet nicht für Schäden an Ihrer Wohnung und Ihrem Eigentum.

Gumax® haftet nicht für Folgeschäden sowie Sach- und Personenschäden, die durch Nichtbeachtung der Sicherheitshinweise und/oder unsachgemäßen Gebrauch oder durch Verschleiß entstehen.

Produktdesign, Zusammensetzung und Spezifikationen können ohne vorherige Ankündigung geändert werden.

Alle verwendeten Logos und Markennamen sind eingetragene Marken der jeweiligen Eigentümer und werden hiermit als solche anerkannt.

Alle Angaben und Hinweise in dieser Anleitung wurden unter Berücksichtigung der geltenden Normen und Vorschriften, dem Stand der Technik sowie unserer langjährigen Erkenntnisse und Erfahrungen zusammengestellt. Der Hersteller haftet nicht für Schäden, die durch Folgendes verursacht werden: Nichtbeachtung dieses Handbuchs, unsachgemäße Verwendung, Nichtbeachtung der anerkannten Regeln der Technik, unerlaubte Veränderung, technische Änderungen am Produkt.

Es gelten die im Liefervertrag vereinbarten Verpflichtungen, die Allgemeinen Geschäftsbedingungen, die Lieferbedingungen des Herstellers und die zum Zeitpunkt des Vertragsabschlusses geltenden gesetzlichen Bestimmungen.

INSTRUCTIONS DE SÉCURITÉ



Généralités

Lisez entièrement ce manuel avant d'installer ou d'utiliser les semelles en béton Gumax® (ci-après dénommé le « produit »). Vous devez toujours suivre les instructions de ce manuel. Le non-respect des instructions peut entraîner des dommages matériels ou corporels. En outre, le non-respect des instructions entraîne l'annulation de la garantie.

Conservez soigneusement ce manuel afin que vous ou un autre utilisateur puissiez vous y référer à tout moment. Si le produit est vendu ou transmis à des tiers, veuillez également transmettre les consignes de sécurité.

Si vous avez des questions auxquelles ce manuel d'assemblage ne répond pas, veuillez contacter votre représentant commercial. Si vous n'avez pas l'expérience suffisante pour installer ou assembler le produit, faites appel à un professionnel.

Les illustrations de ces instructions de transport et de montage sont destinées à une compréhension générale de base et peuvent différer de la version réelle du produit.

Ce manuel est protégé par des droits d'auteur et n'est destiné qu'à être utilisé avec le produit. Aucune partie de cette publication ne peut être reproduite, distribuée ou transmise sous quelque forme ou par quelque moyen que ce soit, y compris la photocopie, l'enregistrement ou d'autres méthodes électroniques ou mécaniques, sans l'autorisation écrite préalable de l'éditeur.

Conservez les produits non assemblés hors de portée des enfants à tout moment.

Usage visé

Le produit est une semelle en béton destinée à soutenir notre véranda Gumax®. Pour les semelles en béton avec RWD (évacuation de l'eau de pluie), l'évacuation peut être raccordée au réseau d'égouts. Le tuyau d'évacuation ou le coupleur doit avoir un diamètre de 75 mm. Pour celles sans RWD, vous devez assurer vous-même l'évacuation de l'eau. En cas d'utilisation dans d'autres applications, l'utilisateur en assume la responsabilité et les risques. Dans ce cas, Gumax® ne peut garantir que le produit est adapté à l'utilisation prévue et n'est donc pas responsable des dommages. Le produit ne convient pas à toutes les situations. Dans certaines situations, des fondations supplémentaires sont nécessaires. Il est de votre responsabilité d'évaluer (ou de faire évaluer) si le produit est adapté à votre situation. En cas de doute, consultez un expert.

Ce produit est spécifiquement conçu pour un usage domestique dans des conditions d'utilisation normales.

Transport

Pendant le transport, fixez le produit de manière à ce qu'il ne soit pas endommagé.

Transportez et conservez le produit dans son emballage d'origine, dans un endroit sûr et sec à tout moment.

Le moyen de transport doit être adapté au poids des unités de transport et doit être agréé pour le transport.

Contrôle

Vérifiez à l'avance que le contenu n'est pas trop volumineux ou endommagé et disposez les pièces de manière claire.

Avant d'assembler une pièce, vérifiez qu'elle ne présente pas de défaut et testez le produit. Si vous constatez un défaut (éventuel), prenez-en des photos et contactez votre fournisseur.

Cesser immédiatement l'utilisation ou l'installation si un défaut éventuel est détecté. Si vous installez et/ou utilisez néanmoins le produit, Gumax® n'est pas responsable des conséquences éventuelles.

Installation

Le produit est placé sous le sol par une excavation.

Veillez à ce que l'environnement soit sûr pendant l'installation. Assurez-vous que toutes les mesures soient prises pour travailler en toute sécurité avant de commencer l'installation et assurez-vous qu'aucune personne non impliquée dans l'installation ne se trouve à proximité. Il est conseillé d'éliminer tout obstacle de la zone de travail avant de placer le produit.

Au moins 2 adultes sont nécessaires pour assembler le produit. De cette façon, vous pouvez facilement visser les pièces pendant que quelqu'un d'autre les maintient dans la bonne position. Utilisez toujours les fixations à vis et à boulons prescrits.

Le produit ne doit pas être désassemblé ou démonté d'une manière autre que celle indiquée dans le présent manuel. Si une pièce est endommagée, le produit ne doit pas être utilisé.

Travailler en toute sécurité. Respectez toujours les consignes de sécurité des outils que vous utilisez. Portez toujours des chaussures de sécurité, en particulier des bottes à coque d'acier, et des lunettes de sécurité, ainsi qu'une protection auditive, des gants et un masque de protection lors du sciage et du perçage.

Les fondations en béton avec écoulement d'eau sont recouvertes d'un lubrifiant qui risque de tacher vos vêtements.

Soyez prudent lorsque vous creusez le sol. Tenez-vous à l'écart des canalisations d'égouts et des installations électriques qui passent sous terre.

Tenez compte du poids élevé des fondations en béton pour éviter les blessures au dos.

En cas d'utilisation de fondations en béton avec évacuation des eaux intégrée, il convient de faire appel à un spécialiste pour réaliser le raccordement entre l'égout et l'évacuation des eaux de la véranda.

Consultez toujours les instructions d'utilisation des produits inclus et agissez conformément à ces instructions.

N'utilisez que les pièces fournies. L'utilisation d'autres éléments peut endommager le produit ou entraîner des situations dangereuses.

Le produit doit être monté à l'horizontale.

Utilisation

Tenez les petites pièces hors de portée des enfants.

Ce produit n'est pas conçu pour être utilisé par des enfants. En outre, le produit ne peut pas être considéré comme un jouet.

Éviter d'exposer le produit à des flammes nues.

Tous les matériaux d'emballage du produit doivent être retirés du produit avant sa mise en service.

En cas de conditions (météorologiques) extrêmes (notamment vents violents, fortes chutes de neige, gros grêlons, tremblements de terre, orages), des précautions supplémentaires doivent être prises. Prenez des mesures de protection à l'avance et veillez à ce que le produit ne soit pas utilisé par vous-même ou par d'autres personnes dans des conditions (météorologiques) extrêmes. Si vous constatez un défaut (éventuel), respectez les mesures de sécurité. Veillez à ce que personne ne se tienne sous ou à proximité des produits défectueux et faites appel à un expert.

S'il est probable qu'une utilisation sûre n'est plus possible, mettez le produit hors service et protégez-le contre toute utilisation involontaire. Supposez qu'une utilisation sûre n'est plus possible si :

- le produit présente des dommages ou des anomalies visibles
- le produit ne fonctionne pas ou plus correctement
- le produit a été stocké dans des conditions défavorables pendant une longue période
- le produit a été soumis à de lourdes charges de transport

Ne fixez pas d'objets supplémentaires au produit. N'utilisez le produit que pour l'usage auquel il est destiné.

Entretien et nettoyage

Inspectez périodiquement, au moins une fois par an, la véranda pour vérifier la solidité de ses fondations. Veuillez ne pas déterrer le produit pour vérifier s'il est toujours placé correctement, car cela pourrait provoquer un affaissement. Si la véranda présente des défauts susceptibles de nuire à la sécurité d'utilisation, causés par les fondations, elle ne doit pas être utilisée.

Garantie et responsabilité

Les modifications apportées aux produits Gumax® en dehors du contrôle de Gumax® entraînent toujours l'annulation de la responsabilité de Gumax®. Dans ce cas, votre garantie sera également annulée. Par modifications, on entend ici des opérations autres que celles spécifiées dans le manuel d'installation.

N'essayez pas de réparer le produit vous-même. Des réparations mal effectuées peuvent créer des situations dangereuses et entraîner l'annulation de la garantie et de la responsabilité.

L'utilisation de pièces non Gumax® avec le produit annule la garantie du produit.

Gumax® n'est pas responsable des dommages causés à vos locaux et à vos biens.

Gumax® n'est pas responsable des dommages consécutifs, des dommages aux objets ou aux personnes résultant du non-respect des consignes de sécurité et/ou d'une utilisation incorrecte ou de l'usure.

La conception, la composition et les spécifications du produit peuvent être modifiées sans préavis.

Tous les logos et noms commerciaux utilisés sont des marques déposées de leurs propriétaires respectifs et sont reconnus comme tels.

Toutes les données et instructions contenues dans ce manuel d'instructions ont été élaborées en tenant compte des normes et réglementations applicables, des dernières technologies et de nos nombreuses années de connaissances et d'expérience. Le fabricant n'est pas responsable des dommages causés par : le non-respect de ce manuel, une utilisation incorrecte, le non-respect des règles techniques reconnues, une modification non autorisée, des changements techniques apportés au produit.

Les obligations convenues dans le contrat de livraison, les conditions générales, les conditions de livraison du fabricant et les dispositions légales en vigueur au moment de la conclusion du contrat sont valables.

NL

VEILIGHEIDSVOORSCHRIFTEN



Algemeen

Lees deze handleiding altijd volledig door voordat u de Gumax® Betonpoer (hierna ook te noemen: het 'product') installeert of gebruikt. U moet te allen tijde de instructies in deze handleiding volgen. Het niet correct opvolgen van de instructies kan leiden tot materiële schade of persoonlijk letsel. Bovendien vervalt de garantie als de instructies niet worden opgevolgd.

Bewaar deze handleiding goed, zodat u of een andere gebruiker deze te allen tijde kan raadplegen. Als het product wordt verkocht of doorgegeven aan derden, geef dan ook de veiligheidsinstructies door.

Als u vragen hebt die niet in deze montagehandleiding worden beantwoord, neem dan contact op met uw vertegenwoordiger. Als u niet voldoende ervaring hebt om het product te installeren of te monteren, schakel dan een professional in.

Illustraties in deze transport- en montagehandleiding dienen voor een algemeen basisbegrip en kunnen afwijken van de werkelijke versie van het product.

Deze handleiding is auteursrechtelijk beschermd en uitsluitend bedoeld voor gebruik met het product. Niets uit deze uitgave mag in welke vorm en op welke wijze dan ook, waaronder fotokopieën, opnamen of andere elektronische of mechanische methoden, zonder voorafgaande schriftelijke toestemming van de uitgever worden veelevoudigd, verspreid of verzonden.

Houd de niet-gemonteerde producten altijd buiten het bereik van kinderen.

Beoogd gebruik

Het product is een Betonpoer bedoeld om onze Gumax® Veranda te ondersteunen. Voor betonpoeren met HWA (hemelwaterafvoer) kan de afvoer worden aangesloten op de riolering. De afvoerbuis of koppeling moet een diameter van 75 mm hebben. Voor betonpoeren zonder HWA dient u zelf voor waterafvoer te zorgen. Bij gebruik in andere toepassingen valt dit onder de eigen verantwoordelijkheid en het risico van de gebruiker. Gumax® kan in dit geval niet garanderen dat het product geschikt is voor het beoogde gebruik en is daarom niet aansprakelijk voor schade. Het product is niet geschikt voor alle situaties. In sommige situaties is extra fundering nodig. Het is uw eigen verantwoordelijkheid om te (laten) beoordelen of het product geschikt is voor uw situatie. Raadpleeg een expert in geval van twijfel.

Dit product is speciaal ontworpen voor thuisgebruik onder normale gebruiksomstandigheden.

Transport

Zet het product tijdens transport zodanig vast dat het niet beschadigd kan raken.

Transporteer en bewaar het product altijd in de originele verpakking op een veilige en droge plaats.

Transportmiddelen moeten geschikt zijn voor het gewicht van de transporteenheden en moeten goedgekeurd zijn voor transport.

Controle

Controleer de inhoud van tevoren op hoeveelheden en beschadigingen en leg de onderdelen duidelijk neer.

Controleer voordat u een onderdeel monteert of het vrij is van defecten en test het product. Als u een (mogelijk) defect opmerkt, maak er dan foto's van en neem contact op met uw leverancier.

Stop het gebruik of de installatie onmiddellijk als een mogelijk defect wordt ontdekt. Indien u het product desondanks installeert en/of gebruikt, is Gumax® niet aansprakelijk voor eventuele gevolgen.

Installatie

Het product wordt onder de grond geplaatst door middel van uitgraving.

Zorg voor een veilige omgeving tijdens de installatie. Zorg ervoor dat alle maatregelen zijn genomen om veilig te werken voordat u met de installatie begint en zorg ervoor dat er geen personen in de buurt zijn die niet bij de installatie betrokken zijn. Het is aan te raden om alle obstakels uit het werkgebied te verwijderen voordat u het product plaatst.

Er zijn minstens 2 volwassenen nodig om het product in elkaar te zetten. Zo kunt u gemakkelijk onderdelen vastschroeven terwijl iemand anders ze in de juiste positie houdt. Gebruik altijd de voorgeschreven bout- en schroefverbindingen.

Het product mag niet worden gedemonteerd of uit elkaar worden gehaald op een andere manier dan in deze handleiding wordt beschreven. Als er een onderdeel beschadigd is, mag het product niet worden gebruikt.

Werk veilig. Volg altijd de veiligheidsinstructies van het gereedschap dat u gebruikt. Draag altijd veiligheidsschoenen, in het bijzonder laarzen met een stalen neus, en een veiligheidsbril en gebruik gehoorbescherming, handschoenen en een gezichtsmasker bij het zagen en boren.

Betonnen funderingen met waterafvoer zijn bedekt met een smeermiddel en dit kan vlekken veroorzaken op uw kleding.

Wees voorzichtig als u in de grond graaft. Blijf uit de buurt van rioolbuizen en elektriciteitskabels die in de onderliggende grond zijn geplaatst.

Let op het hoge gewicht van de betonnen fundering om rugletsel te voorkomen.

Als u een betonnen fundering met geïntegreerde waterafvoer gebruikt, neem dan contact op met een specialist om de verbinding tussen de riolering en de waterafvoer van de veranda te maken.

Raadpleeg altijd de gebruiksaanwijzingen van meegeleverde producten en volg deze gebruiksaanwijzingen op.

Gebruik alleen de meegeleverde onderdelen. Het gebruik van andere voorwerpen kan het product beschadigen of tot gevaarlijke situaties leiden.

Het product moet horizontaal waterpas worden gemonteerd.

Gebruik

Houd de kleine onderdelen buiten het bereik van kinderen. Dit product is niet ontworpen voor gebruik of bediening door kinderen.

Het product kan ook niet als speelgoed worden beschouwd.

Stel het product niet bloot aan open vuur.

Al het verpakkingsmateriaal van het product moet worden verwijderd voordat het product in gebruik wordt genomen.

In het geval van extreme (weers)omstandigheden (zoals harde wind, zware sneeuwval, grote hagelstenen, aardbevingen, onweer) moet u extra voorzichtig zijn en voorzorgsmaatregelen nemen. Neem van tevoren beschermende maatregelen en zorg ervoor dat het product niet door uzelf of anderen wordt gebruikt tijdens de extreme (weers)omstandigheden. Neem de veiligheidsmaatregelen in acht als u een (mogelijk) defect opmerkt. Zorg ervoor dat niemand onder of in de buurt van de defecte producten staat en schakel een expert in.

Als het waarschijnlijk is dat veilig gebruik niet langer mogelijk is, moet u het product buiten gebruik stellen en beveiligen tegen onbedoeld gebruik. Ga ervan uit dat veilig gebruik niet langer mogelijk is als:

- het product zichtbare schade of afwijkingen vertoont
- het product niet (meer) naar behoren functioneert
- het product gedurende lange tijd onder ongunstige omstandigheden is opgeslagen
- het product is blootgesteld aan zware transportbelastingen

Bevestig geen extra voorwerpen aan het product. Gebruik het product alleen voor het beoogde doel.

Onderhoud en schoonmaak

Inspecteer de veranda regelmatig, minstens eenmaal per jaar, op een stevige fundering. Graaf het product niet uit om te controleren of het nog goed geplaatst is - dit kan verzakkingen veroorzaken. Als de veranda gebreken vertoont die een veilig gebruik in de weg kunnen staan en die zijn veroorzaakt door de fundering, mag deze niet gebruikt worden.

Garantie en aansprakelijkheid

Het aanbrengen van wijzigingen aan Gumax® producten buiten de controle van Gumax® heeft altijd tot gevolg dat de aansprakelijkheid van Gumax® vervalt. In dit geval vervalt ook uw garantie. Met wijzigingen worden hier andere handelingen bedoeld dan die in de installatiehandleiding worden gespecificeerd.

Probeer het product niet zelf te repareren. Ondeskundig uitgevoerde reparaties kunnen gevaarlijke situaties veroorzaken en resulteren in het vervallen van de garantie en aansprakelijkheid.

Bij gebruik van niet-Gumax® onderdelen in combinatie met het product vervalt de garantie op het product.

Gumax® is niet aansprakelijk voor schade aan uw eigendommen.

Gumax® is niet aansprakelijk voor gevolgschade, schade aan voorwerpen of personen als gevolg van het niet in acht nemen van de veiligheidsvoorschriften en/of onjuist gebruik of als gevolg van slijtage.

Productontwerp, samenstelling en specificaties kunnen zonder voorafgaande kennisgeving worden gewijzigd.

Alle gebruikte logo's en handelsnamen zijn geregistreerde handelsmerken van hun respectieve eigenaars en worden hierbij als zodanig erkend.

Alle gegevens en instructies in deze handleiding zijn samengesteld op basis van de geldende normen en voorschriften, de nieuwste technologie en onze jarenlange kennis en ervaring. De fabrikant is niet aansprakelijk voor schade veroorzaakt door: het niet naleven van deze handleiding, onjuist gebruik, het niet naleven van de erkende technische regels, ongeoorloofde wijzigingen, technische wijzigingen aan het product.

De verplichtingen die zijn overeengekomen in het leveringscontract, de algemene voorwaarden, de leveringsvoorwaarden van de fabrikant en de wettelijke voorschriften die van kracht waren op het moment dat het contract werd gesloten, zijn geldig.

INSTRUKCJA BEZPIECZEŃSTWA



Informacje ogólne

Przed instalacją lub użytkowaniem fundamentu punktowego (zwanego dalej również „Produktem”) zawsze należy dokładnie zapoznać się z niniejszą instrukcją. Należy zawsze przestrzegać wytycznych zawartych w niniejszej instrukcji. Niestosowanie się do instrukcji w prawidłowy sposób może prowadzić do uszkodzenia mienia lub obrażenia ciała. Ponadto niestosowanie się do instrukcji spowoduje unieważnienie gwarancji.

Niniejszą instrukcję należy starannie przechowywać, aby każdy użytkownik mógł skorzystać z niej w dowolnym momencie. W przypadku sprzedaży lub przekazania Produktu osobom trzecim należy również przekazać instrukcję bezpieczeństwa.

W razie jakichkolwiek pytań, na które nie umieszczono odpowiedzi w niniejszej instrukcji montażu, prosimy o skontaktowanie się ze swoim przedstawicielem handlowym. W razie niewystarczającego doświadczenia w instalacji lub montażu Produktu należy zatrudnić fachowca.

Ilustracje zawarte w niniejszej instrukcji transportu i montażu mają na celu pomóc w ogólnemu zrozumieniu i mogą odbiegać od rzeczywistej wersji produktu.

Niniejsza instrukcja jest chroniona prawem autorskim i przeznaczona wyłącznie do użytku z danym produktem. Żadna część tej publikacji nie może być powielana, rozpowszechniana ani przesyłana w żadnej formie i w żaden sposób, w tym między innymi poprzez kserowanie, nagrywanie ani z użyciem innych metod elektronicznych lub mechanicznych bez uprzedniej pisemnej zgody wydawcy.

Niezmontowane produkty należy zawsze przechowywać w miejscu niedostępnym dla dzieci.

Zastosowanie Produktu

Produkt to fundament punktowy przeznaczony do wsparcia naszej werandy marki Gumax®. W przypadku fundamentów punktowych z RWD (tj. systemem odprowadzania wody deszczowej) odpływ deszczówki można podłączyć do sieci kanalizacyjnej. Rura odprowadzająca lub złączka powinny mieć średnicę 75 mm. W przypadku fundamentów punktowych bez RWD należy zapewnić odpływ wody we własnym zakresie. Za użytkowanie Produktu do innych zastosowań odpowiedzialność i ryzyko ponosi wyłącznie użytkownik. W takim przypadku firma Gumax® nie może zagwarantować, że Produkt będzie nadawać się do takiego zastosowania, a w związku z tym Gumax® nie ponosi odpowiedzialności za powstałe szkody. Ten Produkt nie nadaje się do użytku we wszystkich warunkach. W niektórych sytuacjach konieczny jest dodatkowy fundament. Obowiązkiem użytkownika jest dokonanie oceny, czy Produkt jest odpowiedni w danej sytuacji. W razie wątpliwości należy skonsultować się z fachowcem.

Ten produkt został zaprojektowany specjalnie do użytku domowego wyłącznie w normalnych warunkach.

Transport

Podczas transportu Produkt należy zabezpieczyć w taki sposób, aby nie mógł ulec uszkodzeniu.

Produkt zawsze należy transportować i przechowywać w oryginalnym opakowaniu w bezpiecznym i suchym miejscu.

Środki transportu muszą być odpowiednio dostosowane do masy jednostek transportowych i zatwierdzone do transportu.

Przegląd

Należy wcześniej sprawdzić zawartość pod kątem liczby elementów i uszkodzeń oraz wyraźnie rozmieścić poszczególne części.

Przed złożeniem każdej części należy sprawdzić, czy jest wolna od wad, a także przetestować Produkt. W razie zauważenia (potencjalnej) wady należy zrobić zdjęcia i skontaktować się z dostawcą.

W razie wykrycia ewentualnej wady należy bezzwłocznie zaprzestać użytkowania lub instalacji Produktu. Jeśli mimo wszystko Produkt zostanie zainstalowany i/lub użyty, wówczas firma Gumax® nie ponosi odpowiedzialności za żadne skutki tego działania.

Instalacja

Produkt należy umieścić pod ziemią poprzez wykop.

Podczas instalacji należy zadbać o bezpieczeństwo środowiska. Przed rozpoczęciem instalacji należy podjąć wszelkie środki w celu zapewnienia bezpiecznej pracy oraz dopilnować, żeby w pobliżu nie było osób postronnych, niezaangażowanych w instalację. Przed umieszczeniem Produktu zaleca się usunięcie wszelkich przeszkód ze strefy roboczej.

Do montażu Produktu potrzebne są co najmniej 2 osoby dorosłe. W ten sposób jedna osoba może skręcać części, podczas gdy druga podtrzymuje je we właściwej pozycji. Zawsze należy używać zalecanych śrub i połączeń śrubowych.

Zabrania się demontowania Produktu i rozbierania go na części w jakikolwiek inny sposób, niż określono w niniejszej instrukcji. Produktu nie wolno używać w przypadku uszkodzenia jakiegokolwiek jego części.

Należy pracować bezpiecznie. Zawsze należy stosować się do instrukcji bezpieczeństwa używanych narzędzi. Podczas piłowania i wiercenia zawsze należy nosić obuwie ochronne i okulary ochronne, a także używać ochronników słuchu, rękawic i maski na twarz.

Fundamenty betonowe z systemem odprowadzania wody są pokryte smarem, który może poplamiać ubranie.

Podczas kopania w ziemi należy zachować ostrożność. Zależy zachować stosowną odległość od umieszczonych w ziemi rur kanalizacyjnych i instalacji elektrycznych.

Należy pamiętać o dużej masie fundamentu betonowego, aby zapobiec urazom kręgosłupa.

W przypadku stosowania fundamentów betonowych ze zintegrowanym systemem odprowadzania wody należy skontaktować się z fachowcem w celu podłączenia odpływu wody z werandy do kanalizacji.

Zawsze należy zapoznać się z instrukcją użytkowania dołączoną do produktów i postępować zgodnie z zawartymi tam poleceniami.

Należy używać wyłącznie części dostarczonych w zestawie. Korzystanie z innych przedmiotów może uszkodzić Produkt lub prowadzić do powstania niebezpiecznych sytuacji.

Produkt należy zamontować poziomo.

Użytkowanie

Drobne elementy należy przechowywać w miejscu niedostępnym dla dzieci.

Ten Produkt nie jest przeznaczony do użytku ani do obsługi przez dzieci. Nie należy go również traktować jako zabawki.

Należy unikać wystawiania Produktu na działanie otwartego ognia.

Przez użyciem Produktu należy usunąć z niego wszystkie materiały opakowaniowe.

W razie ekstremalnych warunków (pogodowych) (m.in. takich jak silne wiatry, obfite opady śniegu, potężne gradobicia, trzęsienia ziemi czy burze) należy zachować szczególną ostrożność i podjąć stosowne środki zapobiegawcze. Należy wcześniej podjąć środki ochronne i dopilnować, żeby w ekstremalnych warunkach (pogodowych) Produkt nie był używany przez użytkownika ani żadną inną osobę. W razie zauważenia (potencjalnej) wady należy zastosować środki bezpieczeństwa. Należy dopilnować, żeby nikt nie stał pod wadliwym Produktem ani w jego pobliżu, i wezwać fachowca.

Jeśli istnieje prawdopodobieństwo, że użytkowanie Produktu nie jest już bezpieczne, wówczas należy wycofać Produkt z eksploatacji i zabezpieczyć przed nieumyślnym użyciem. Przyjmuje się, że bezpieczne użytkowanie Produktu nie jest już dłużej możliwe, jeśli:

- Produkt ma widoczne uszkodzenia lub nieprawidłowości;
- Produkt nie działa już w ogóle lub nie działa prawidłowo;
- Produkt przez długi czas był przechowywany w niesprzyjających warunkach;
- Produkt poddano sporym obciążeniom podczas transportu.

Do Produktu nie należy mocować żadnych dodatkowych przedmiotów. Produktu tego należy używać wyłącznie zgodnie z jego przeznaczeniem.

Konserwacja i czyszczenie

Okresowo, przynajmniej raz w roku, werandę należy sprawdzić pod kątem bezpiecznego fundamentu. Nie należy wykopywać produktu w celu sprawdzenia, czy nadal jest prawidłowo umieszczony, ponieważ może to spowodować osiadanie. Jeżeli z powodu fundamentów weranda ma wady mogące utrudniać jej bezpieczne użytkowanie, nie wolno z niej korzystać.

Gwarancja i odpowiedzialność

Dokonywanie zmian w Produktach Gumax® bez zezwolenia firmy Gumax® zawsze skutkuje wygaśnięciem odpowiedzialności firmy Gumax®. W takim przypadku gwarancja użytkownika również zostaje unieważniona. Zmiany oznaczają w tym wypadku działania inne niż określono w instrukcji instalacji.

Nie należy próbować samodzielnie naprawiać Produktu marki Gumax®. Niewłaściwie przeprowadzone naprawy mogą stwarzać niebezpieczne sytuacje oraz skutkować unieważnieniem gwarancji i wygaśnięciem odpowiedzialności.

Użycie w połączeniu z Produktem części innych niż marki Gumax® będzie skutkowało unieważnieniem gwarancji na Produkt.

Firma Gumax® nie ponosi odpowiedzialności za szkody w obiektach ani na mieniu użytkownika.

Firma Gumax® nie ponosi odpowiedzialności za szkody następne ani za szkody rzeczowe i osobowe, do których dochodzi w wyniku nieprzestrzegania instrukcji bezpieczeństwa i/lub niewłaściwego użytkowania Produktu bądź wskutek jego zużycia.

Projekt, kompozycja i specyfikacje Produktu mogą ulec zmianie bez wcześniejszego powiadomienia.

Wszelkie użyte znaki graficzne (logo) oraz nazwy handlowe są zastrzeżonymi znakami towarowymi ich odpowiednich właścicieli i niniejszym zostają uznane za takie.

Wszystkie dane i informacje zawarte w niniejszej instrukcji zostały opracowane z uwzględnieniem obowiązujących norm i przepisów, najnowszych technologii oraz wieloletniej wiedzy i doświadczenia. Producent nie ponosi odpowiedzialności za szkody powstałe w wyniku nieprzestrzegania niniejszej instrukcji, niewłaściwego użytkowania, nieprzestrzegania przyjętych zasad technicznych, nieuprawnionych przeróbek oraz dokonywania zmian technicznych w Produkcie.

Obowiązują wszelkie zobowiązania uzgodnione w umowie dostawy, warunki ogólne, warunki dostawy producenta oraz przepisy prawne mające zastosowanie w momencie zawarcia umowy.

TOOLS WERKZEUGE MATERIEL NECESSAIRE GEREEDSCHAP NARZĘDZIA

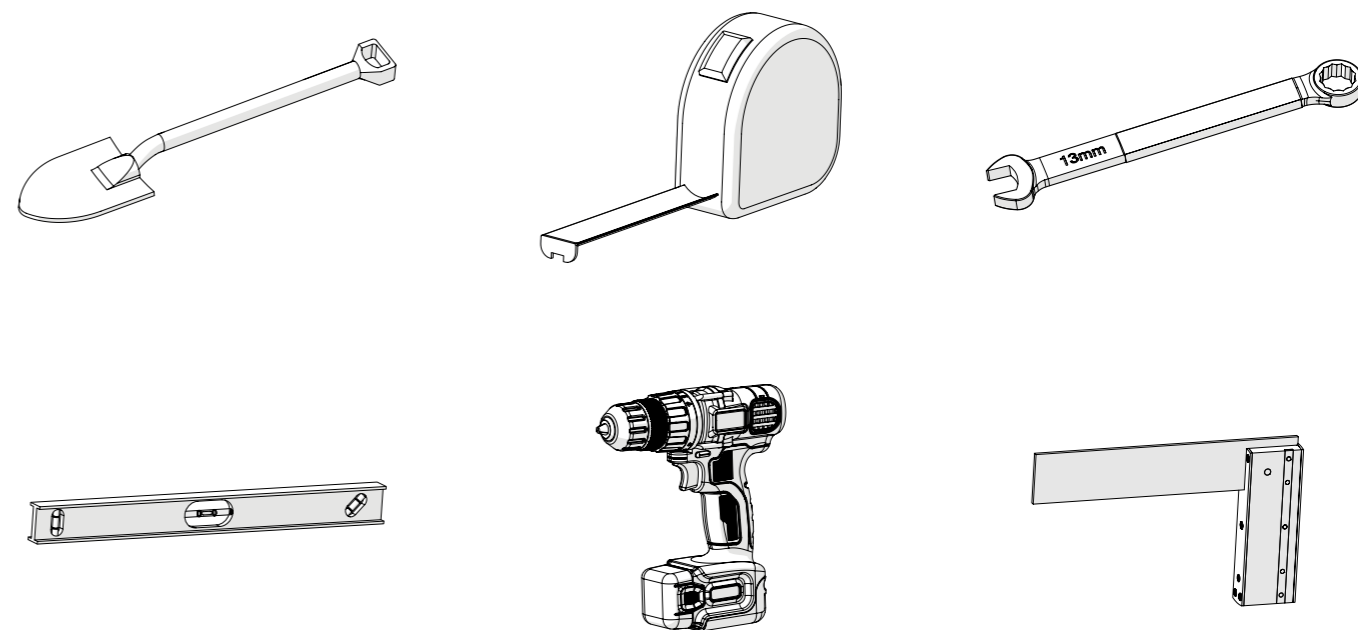

PARTS BAUTEILE ELEMENTS ONDERDELEN CZĘŚCI

The list below shows the minimum amounts required

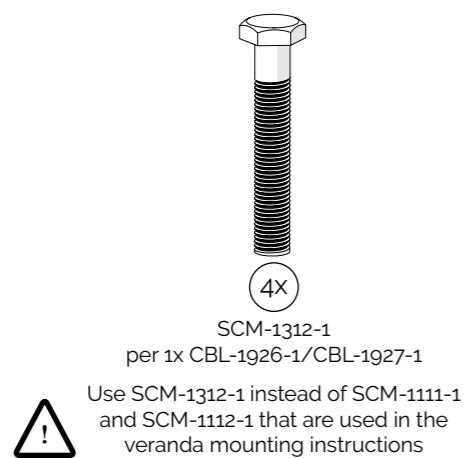
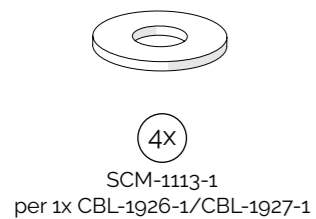
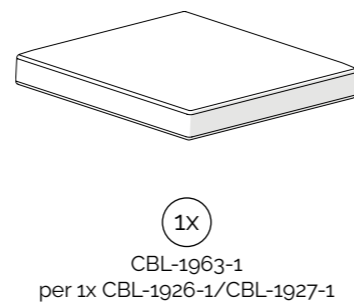
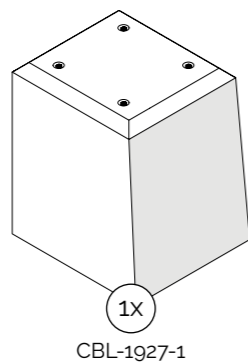
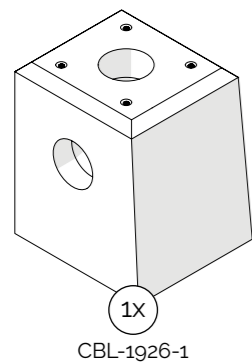

ASSEMBLY MONTAGE MONTAGE MONTAGE MONTAŻ

Repeat step for each same item | Schritt für jedes gleiches Item wiederholen | Répétez les étapes pour chaque même article | Stap herhalen voor elk hetzelfde onderdeel | Powtórz krok dla każdej samej części
 Attention! | Achtung! | Attention! | Let op! | Uwaga!
 Correct | Richtig | Bien | Goed | Dobrze
 Wrong | Falsch | Erreur | Fout | Źle

1

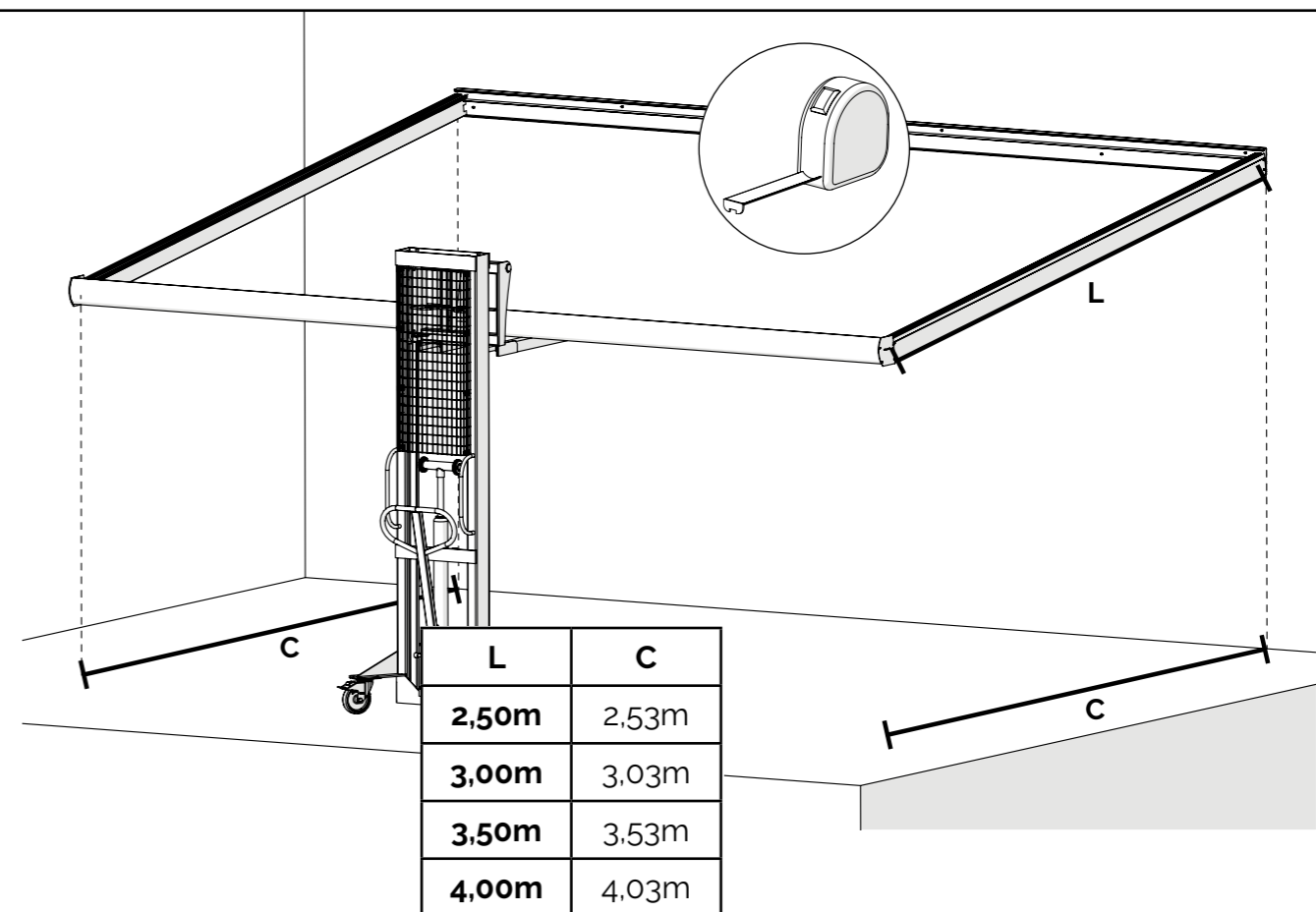

2

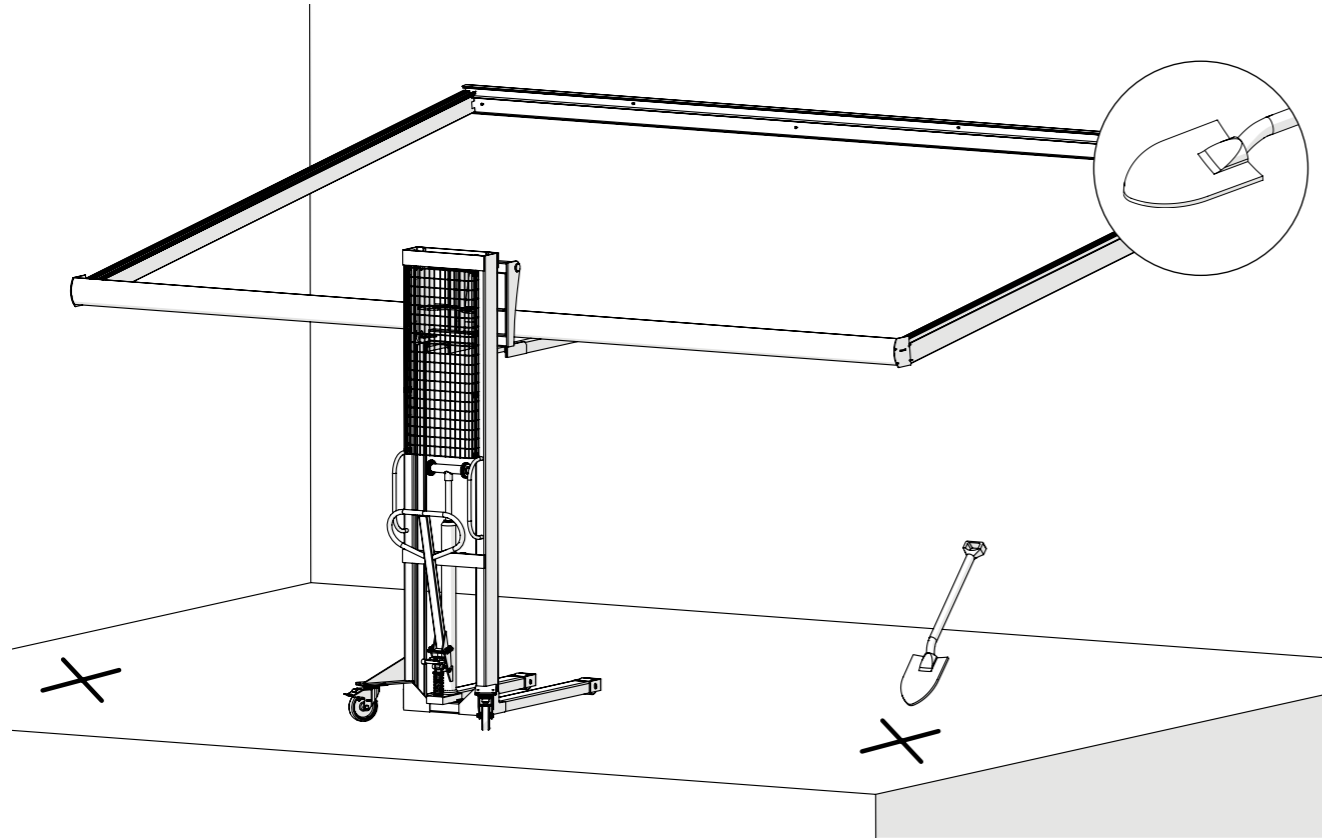

4

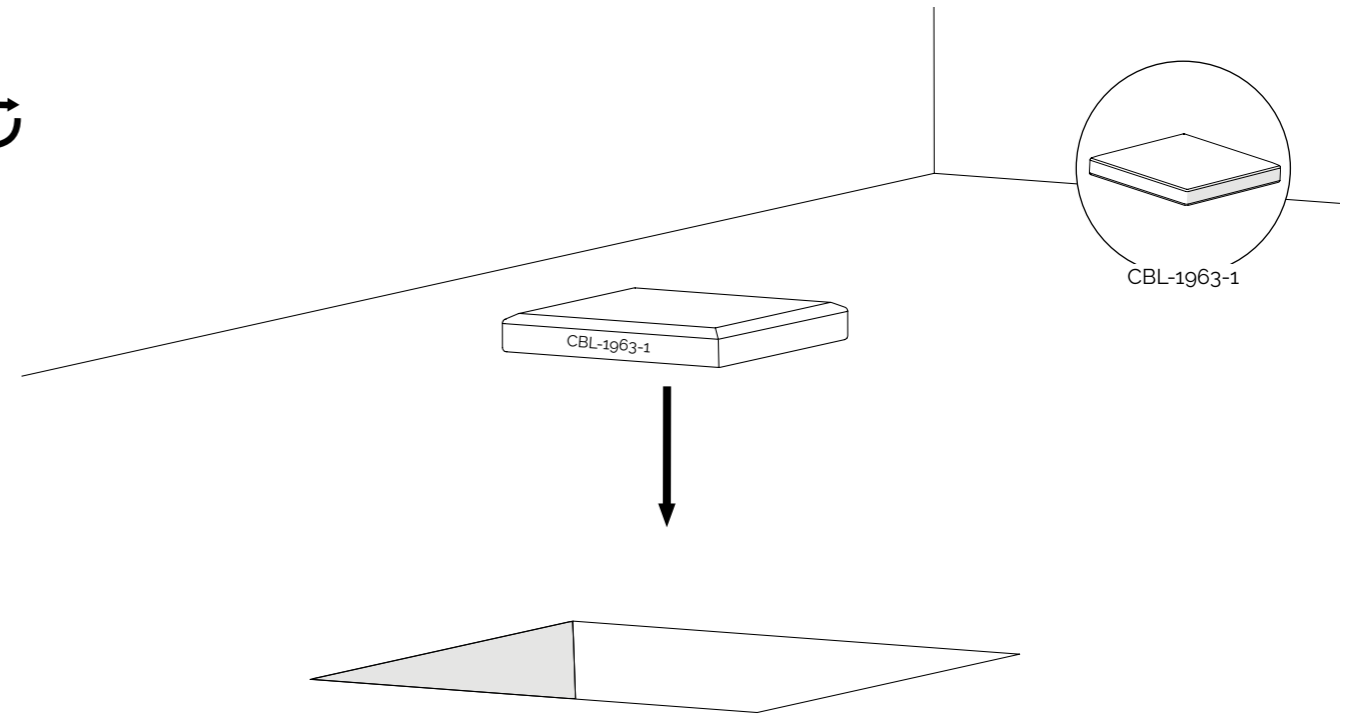

3

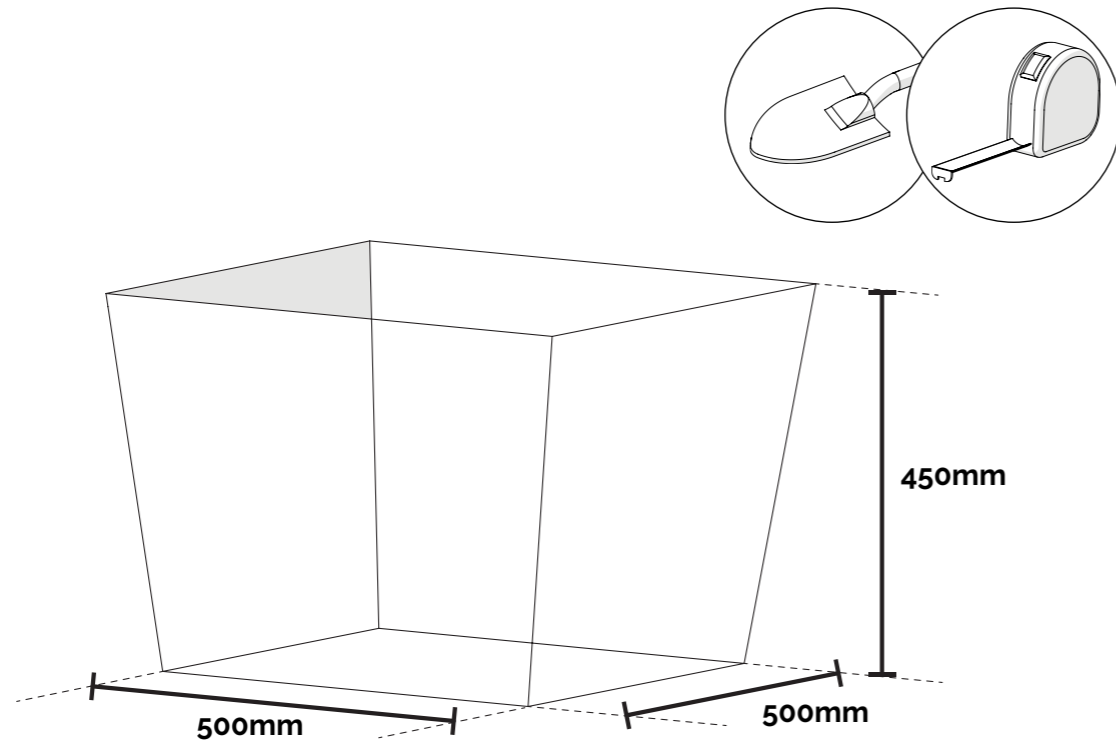

5

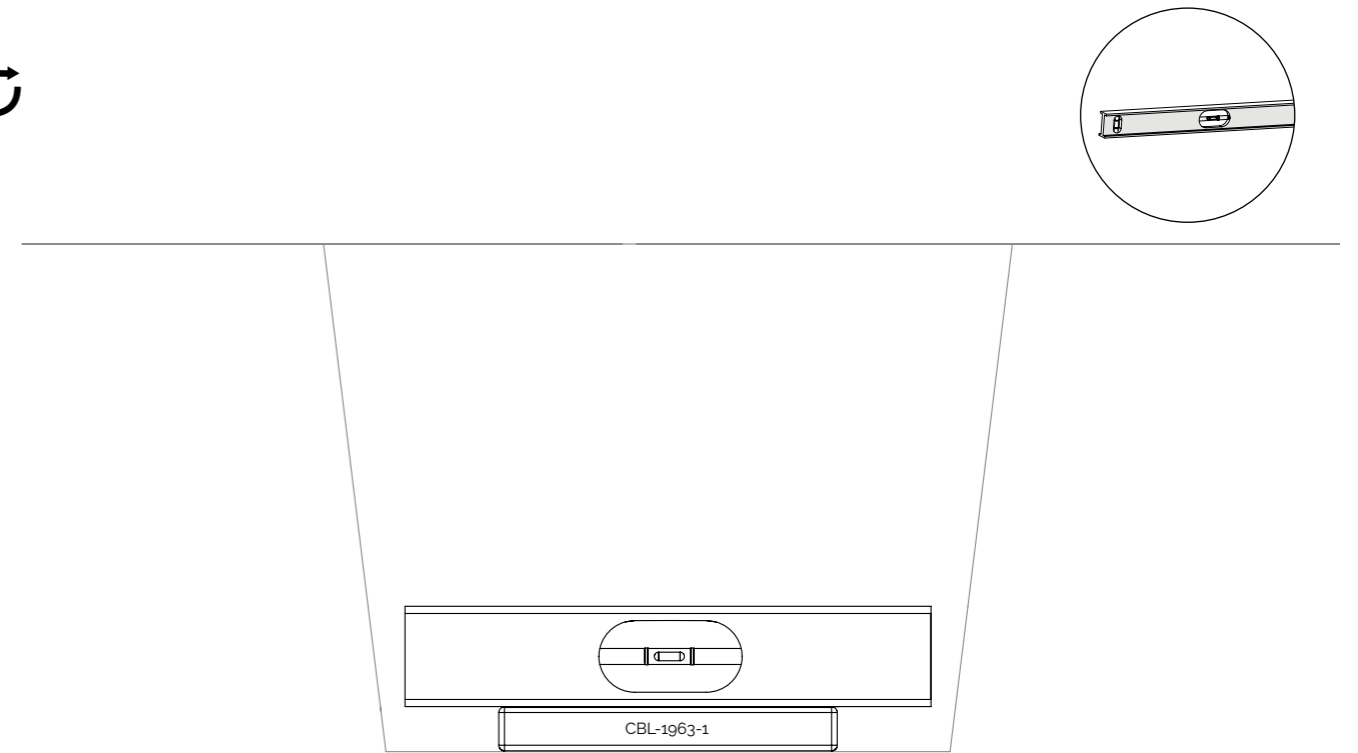

6

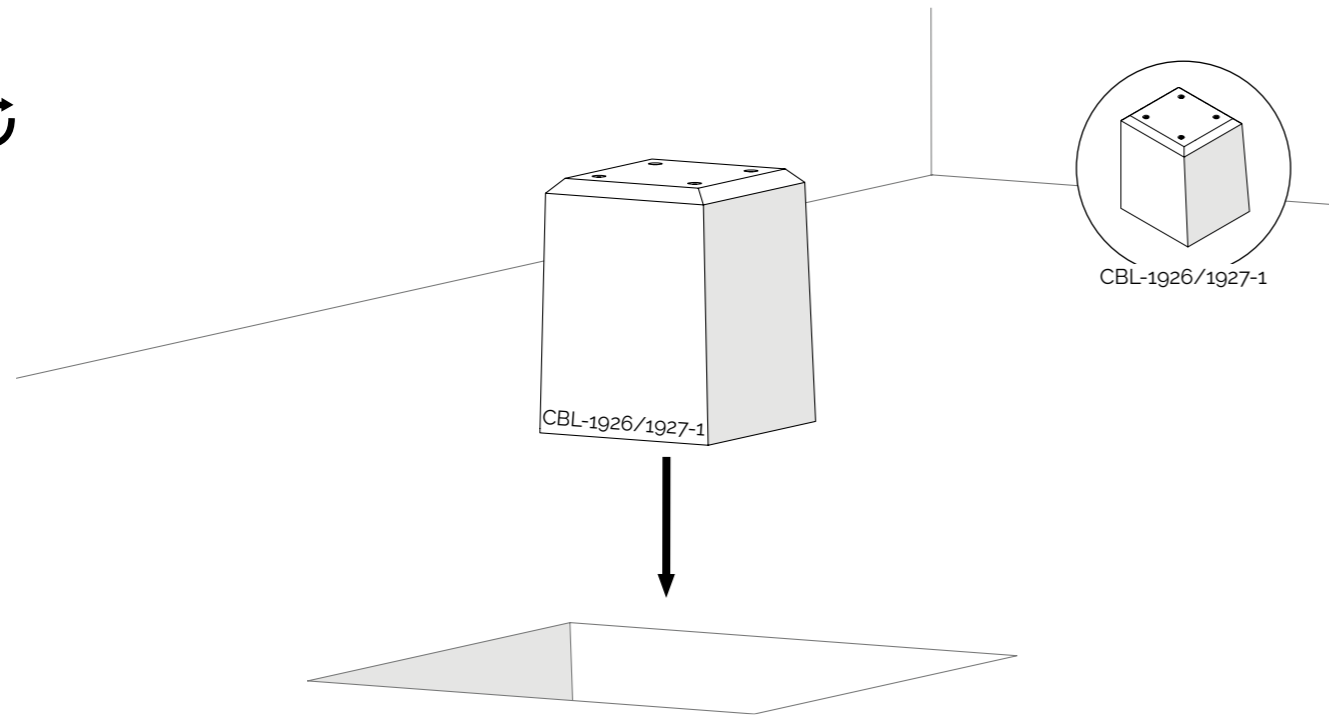

8

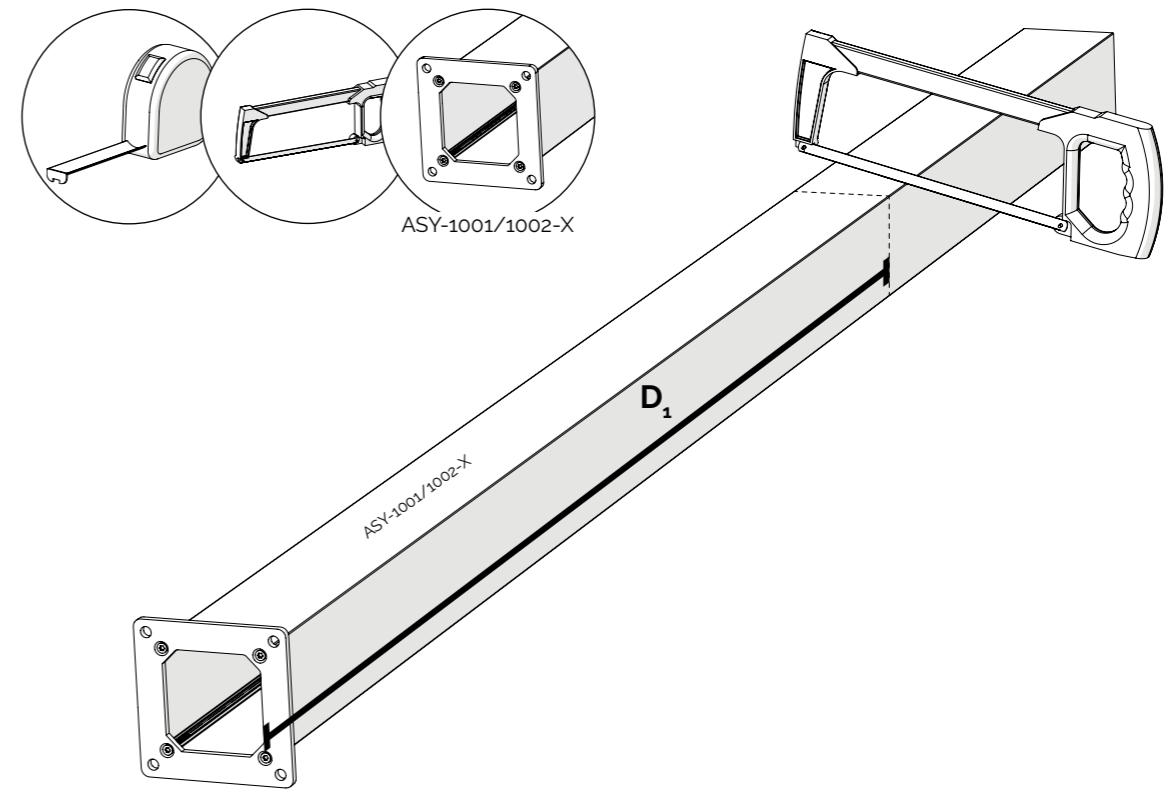

7

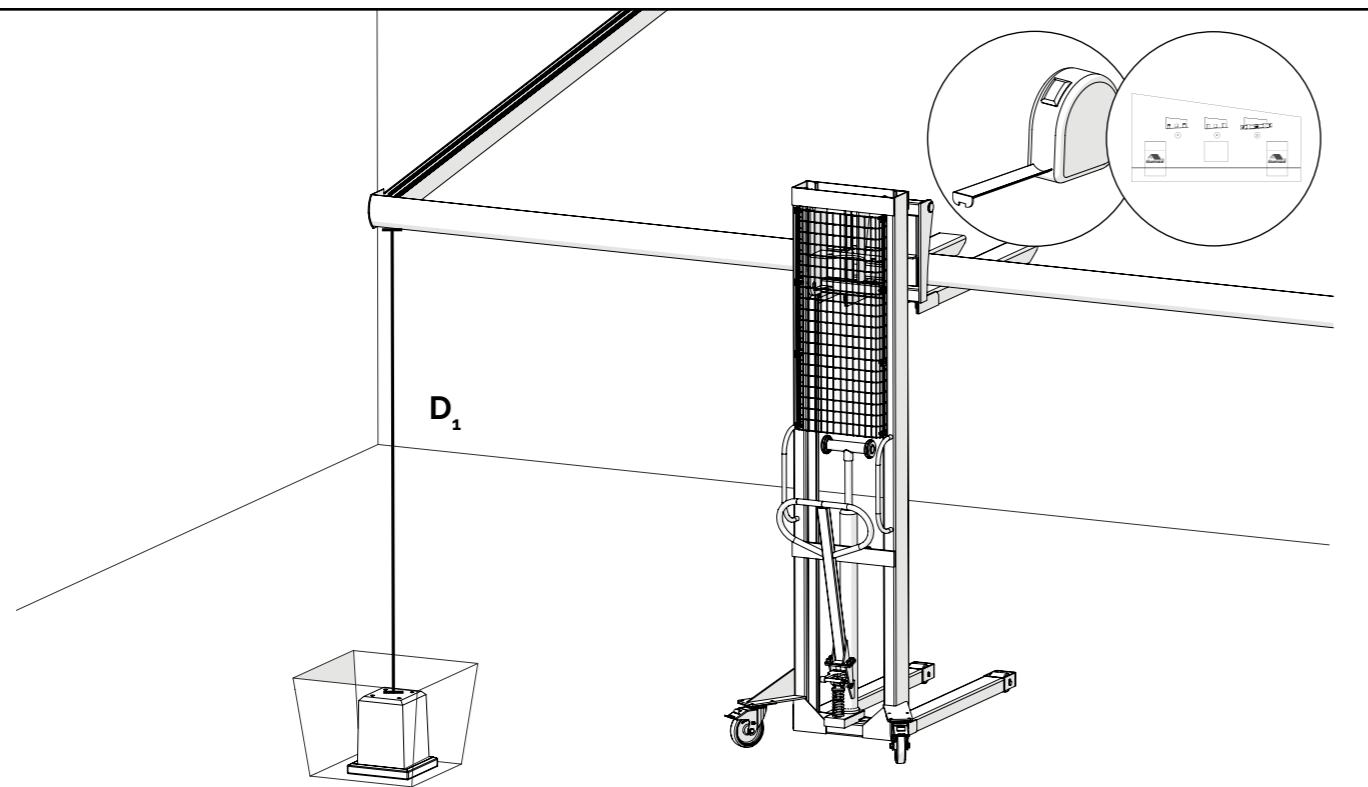

9

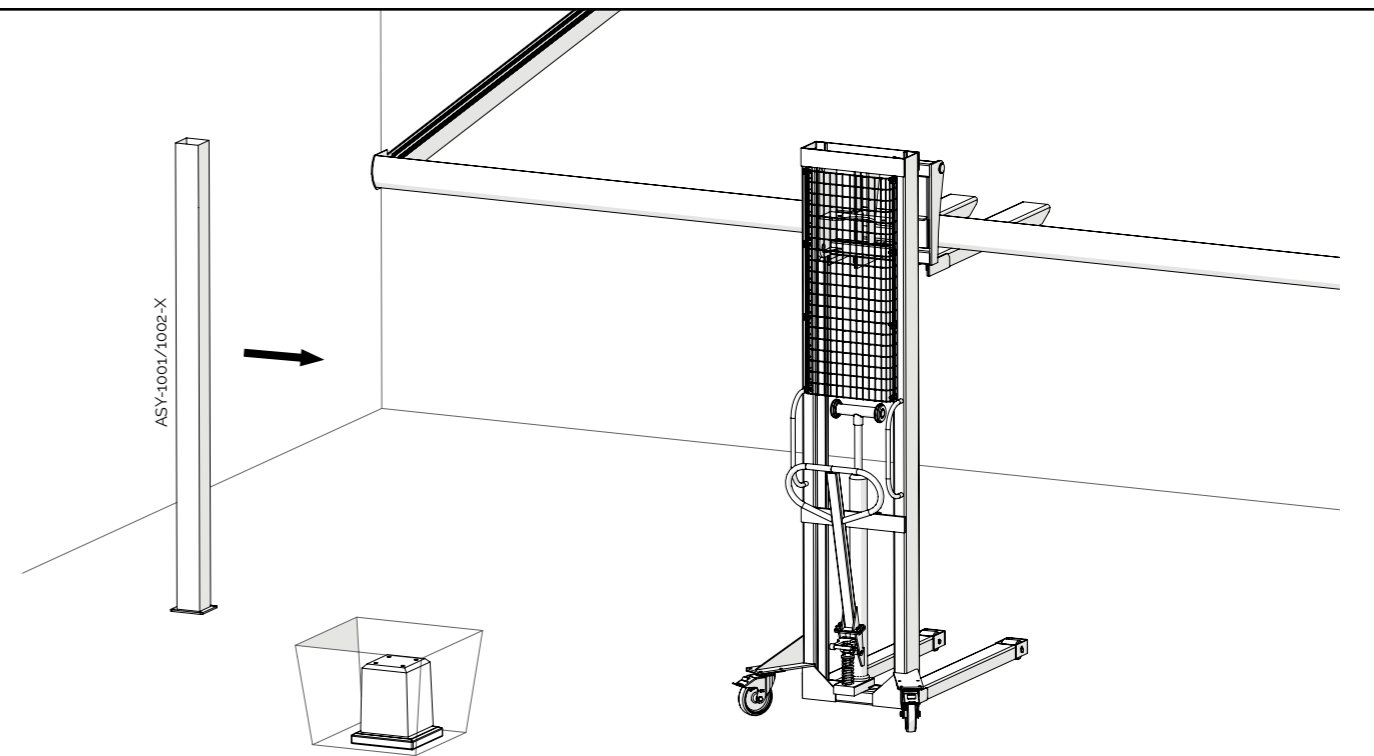

10

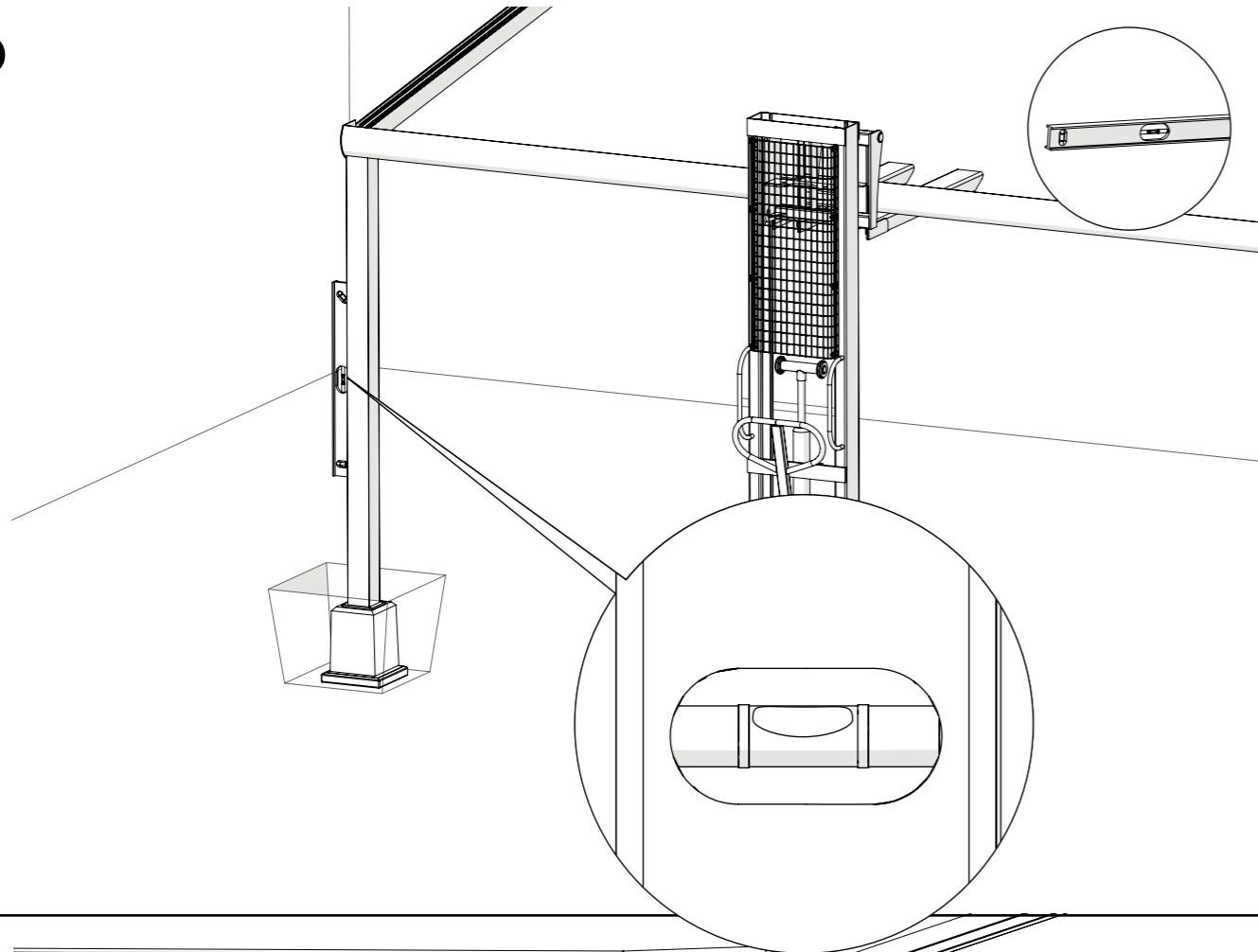

12

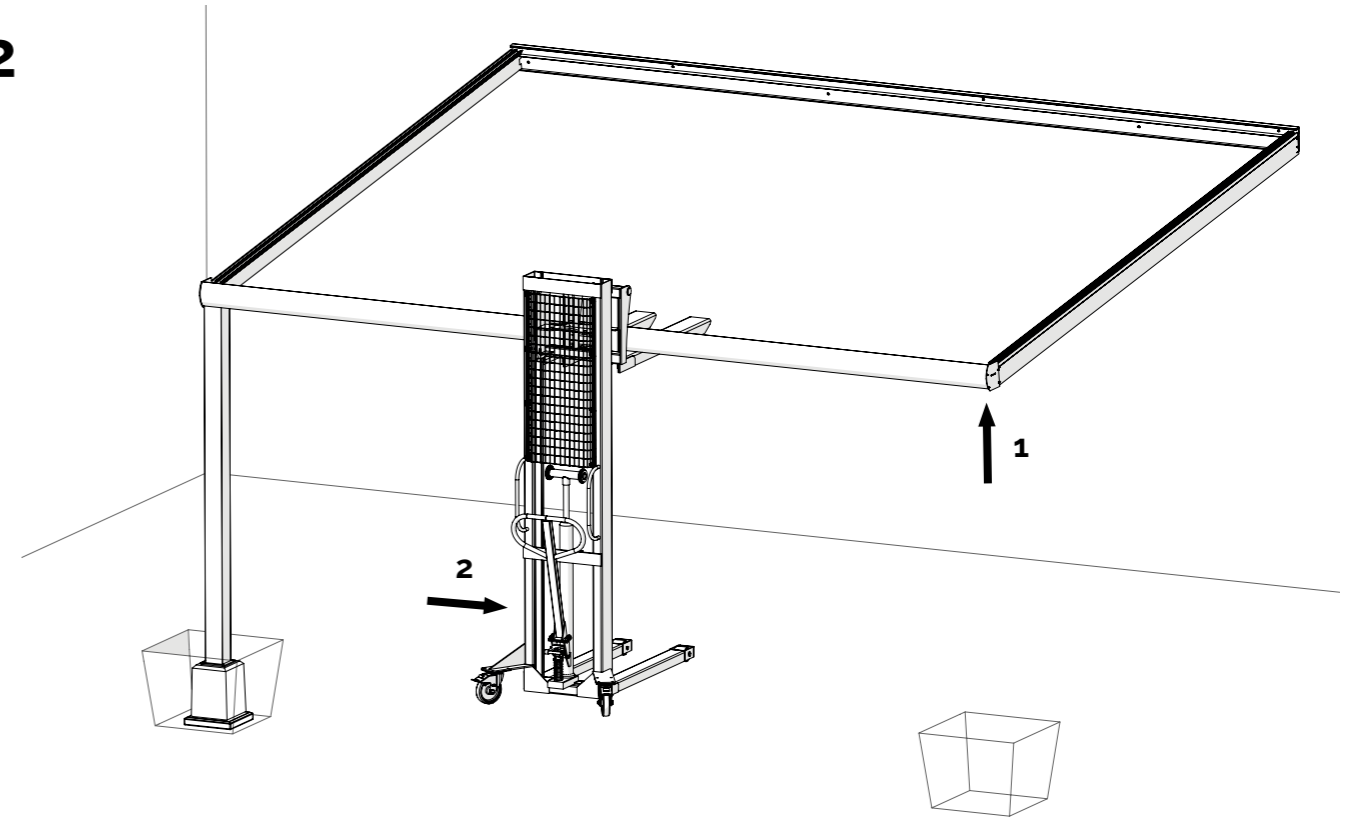

11

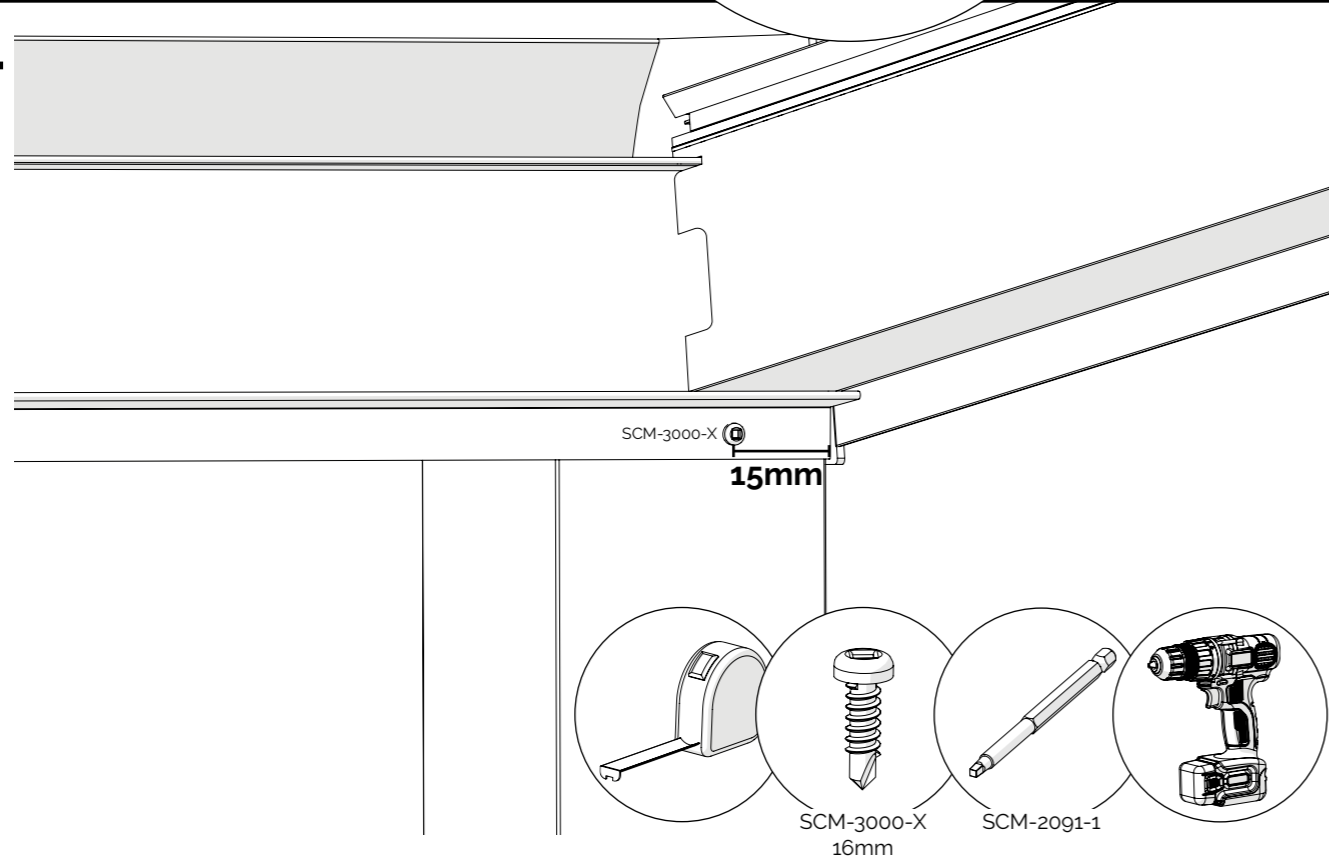

13

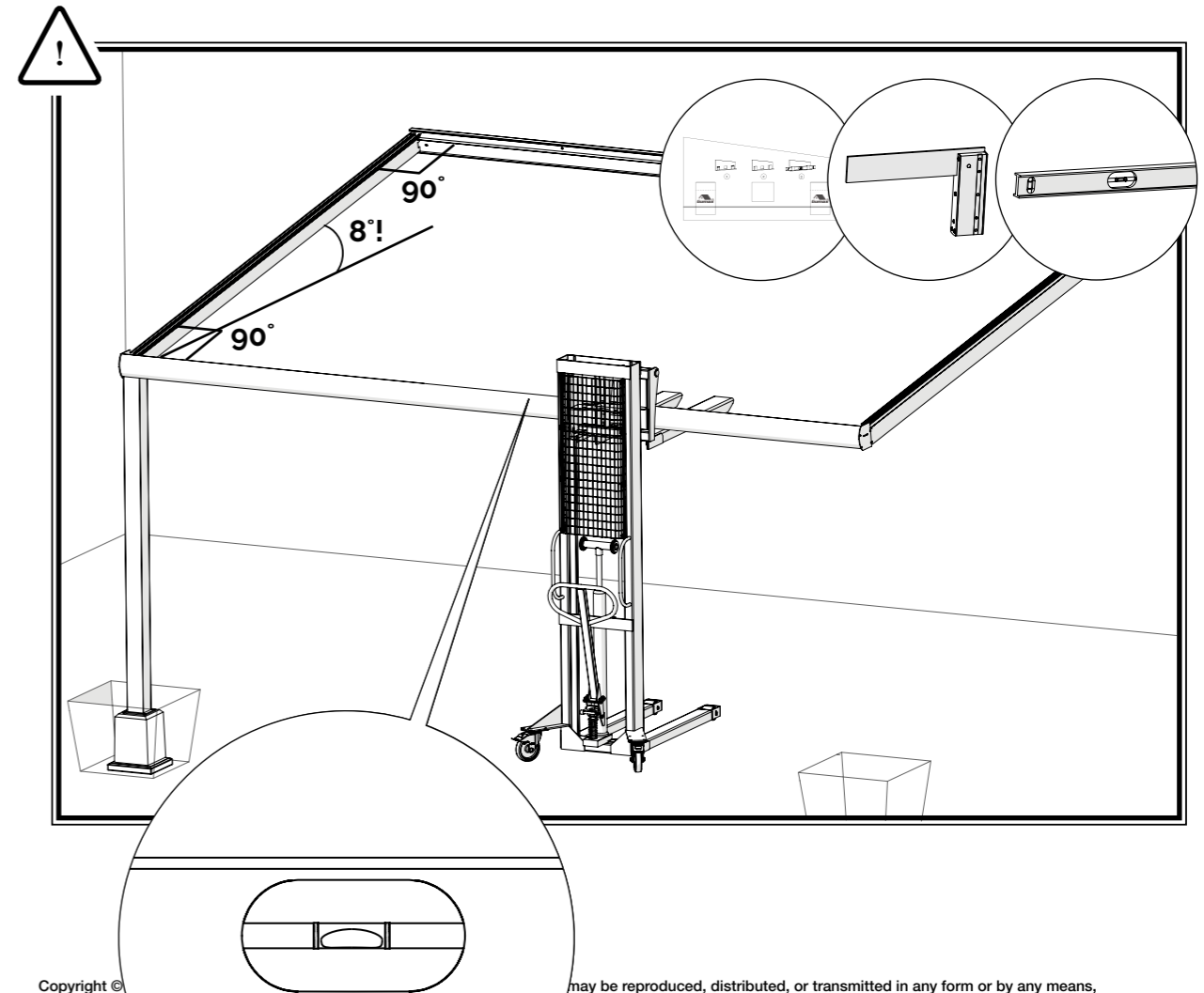

14

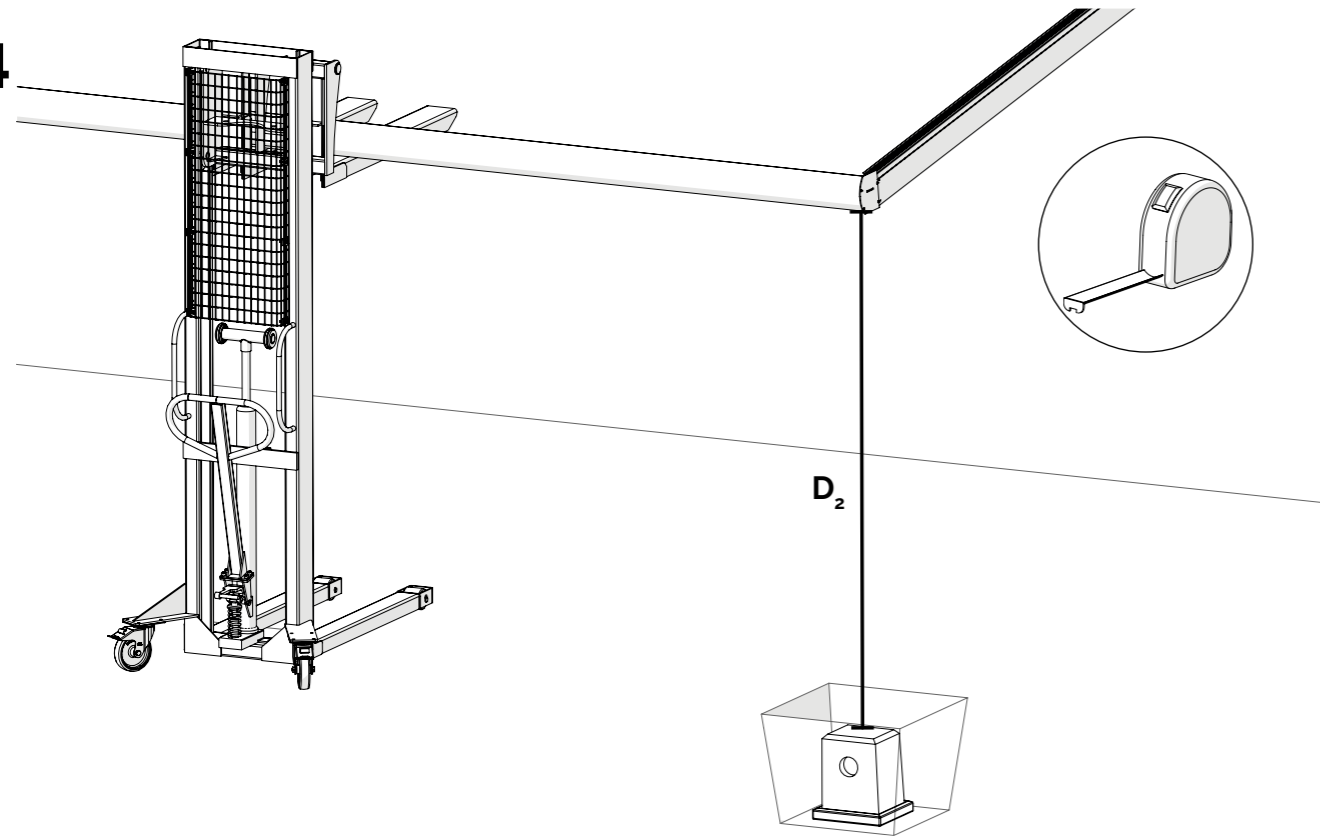

16

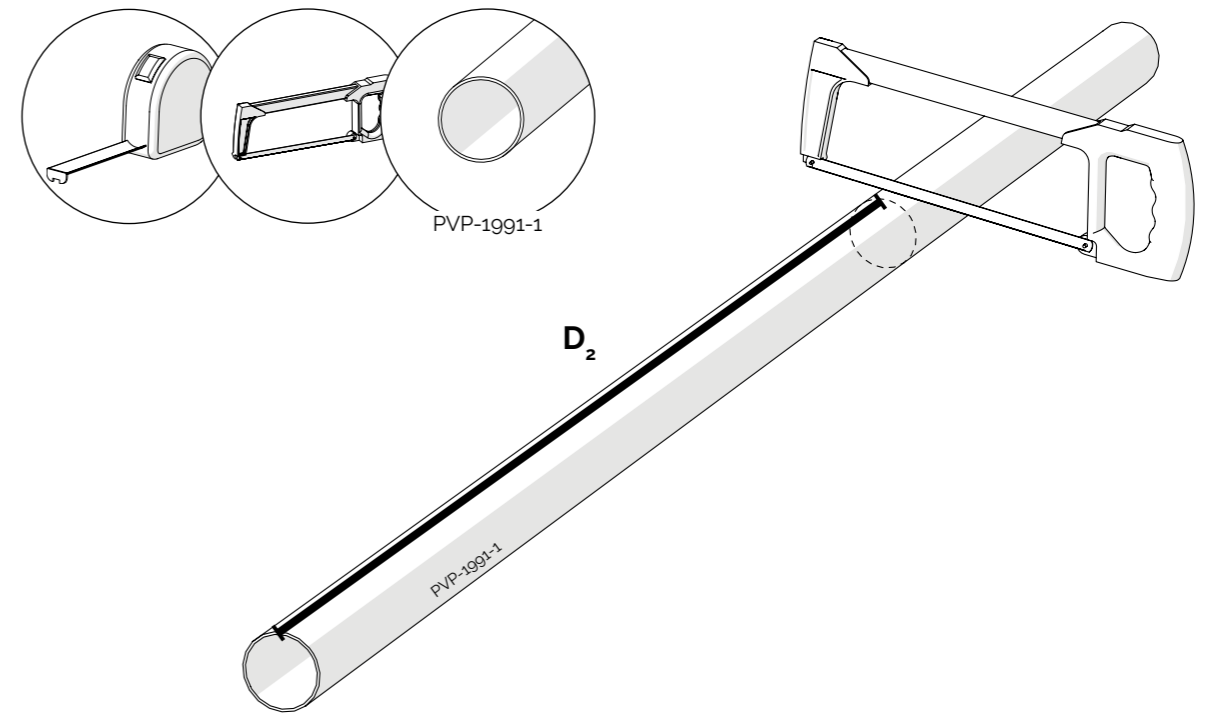

15

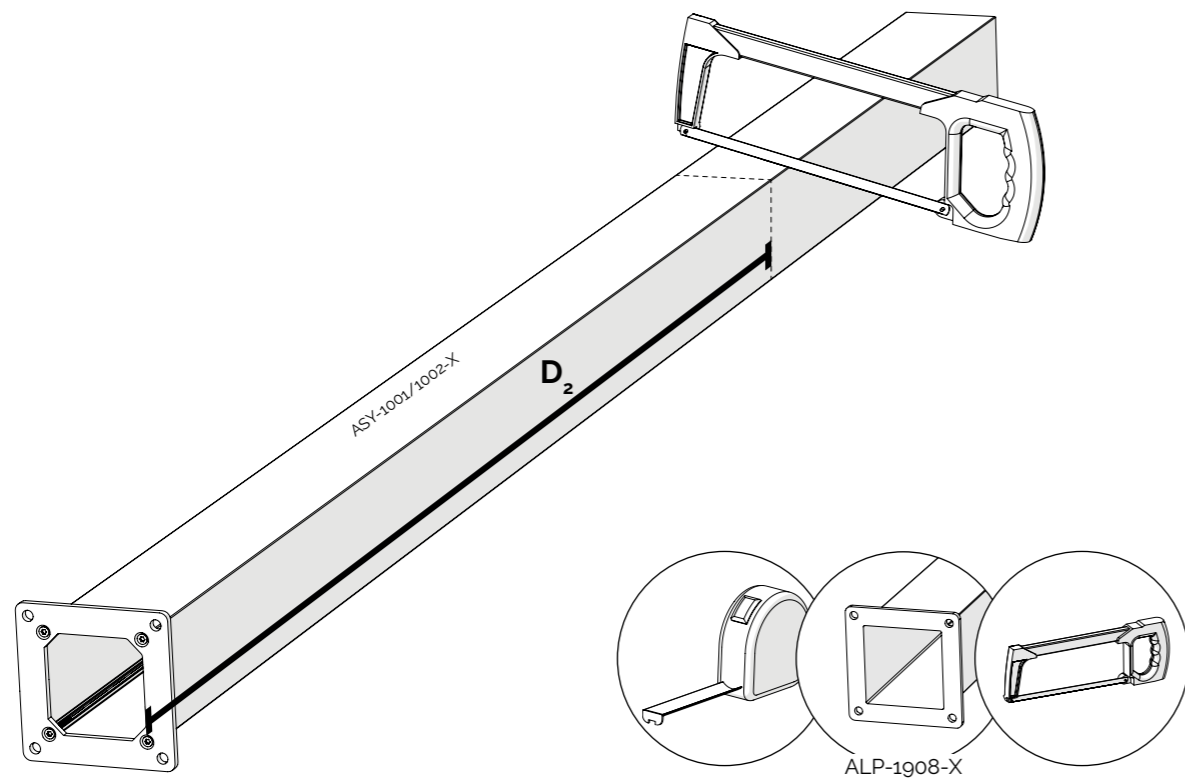

17

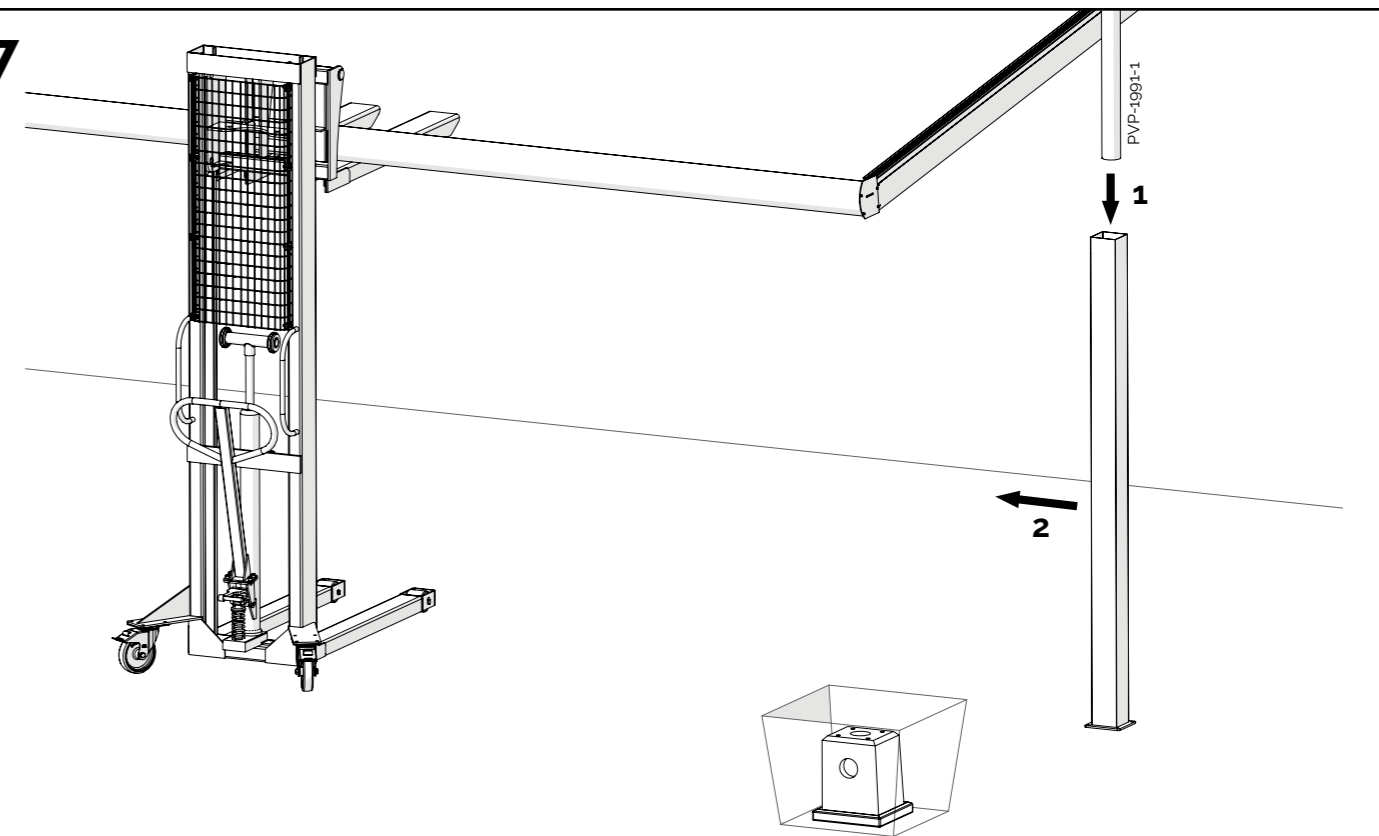

18

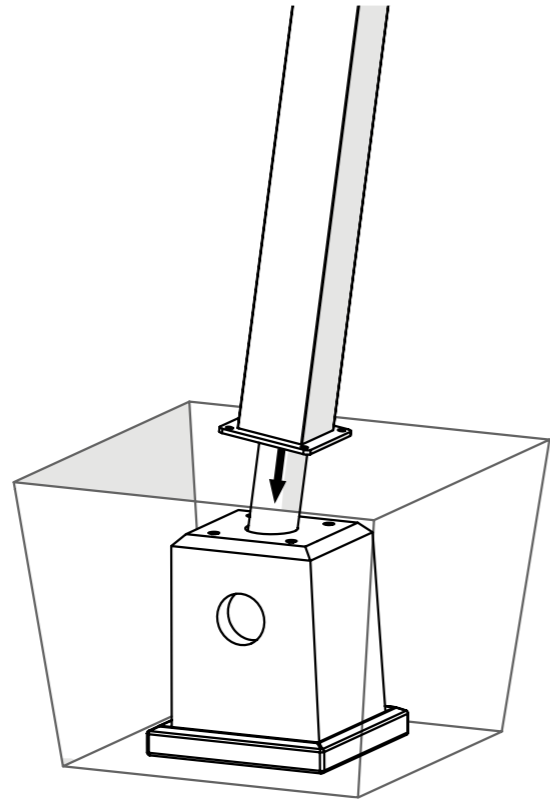

20

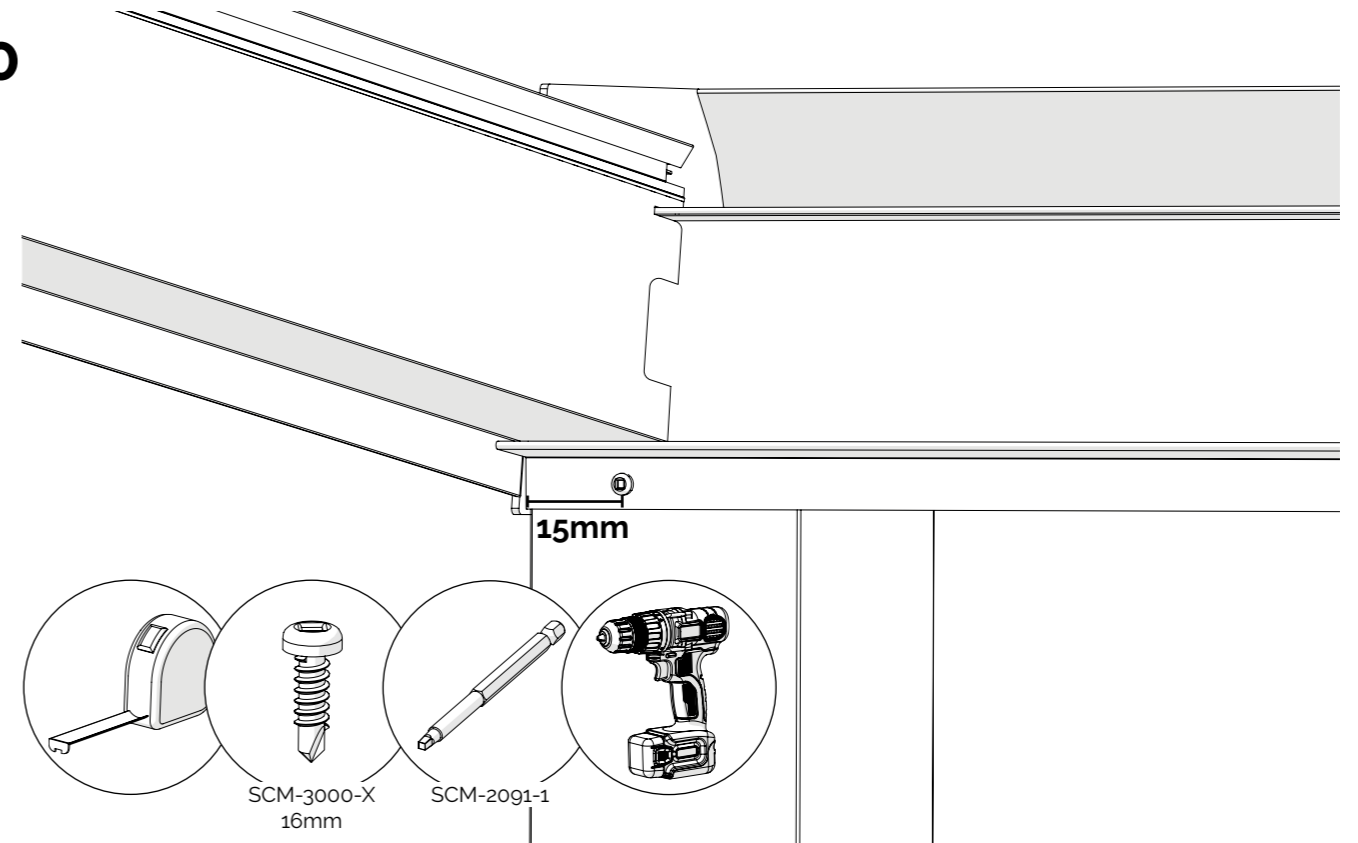

19

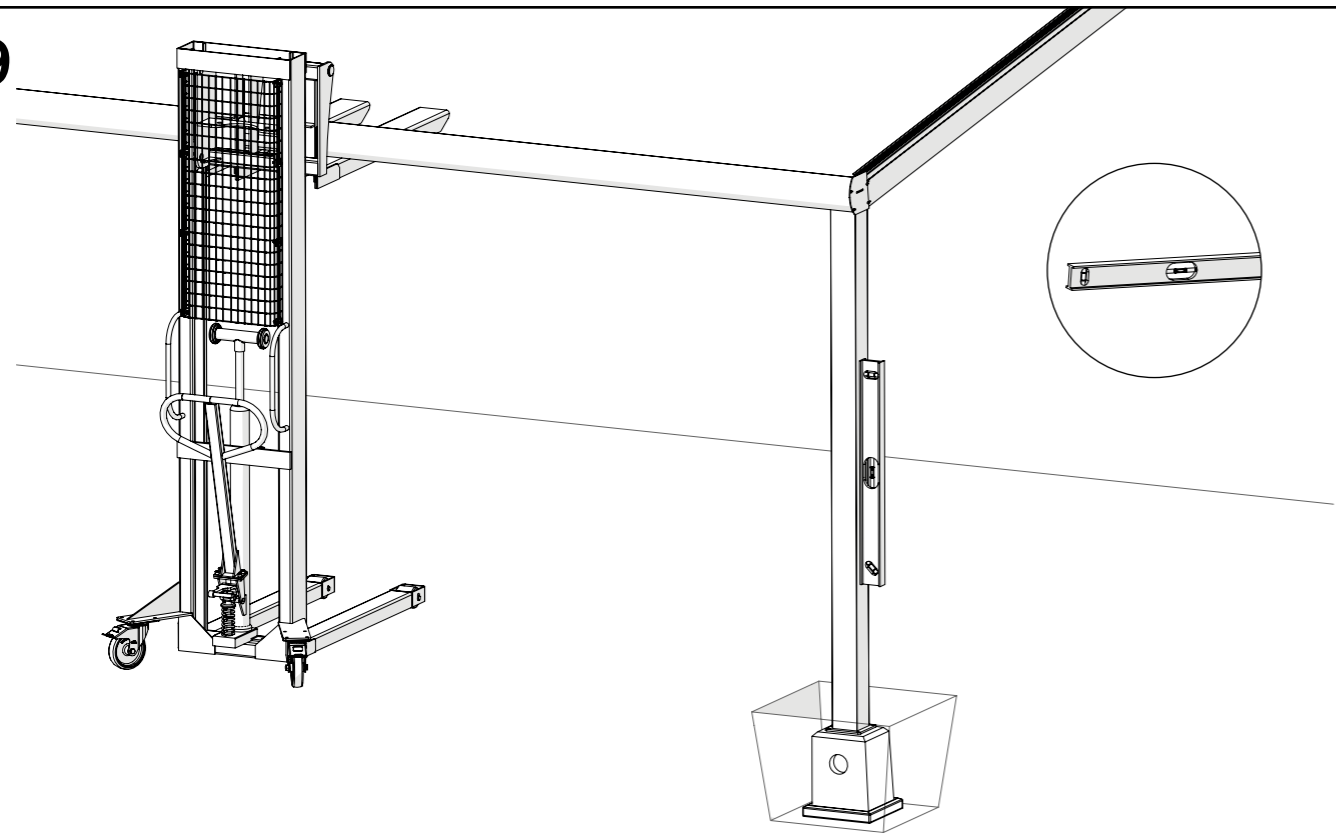

21

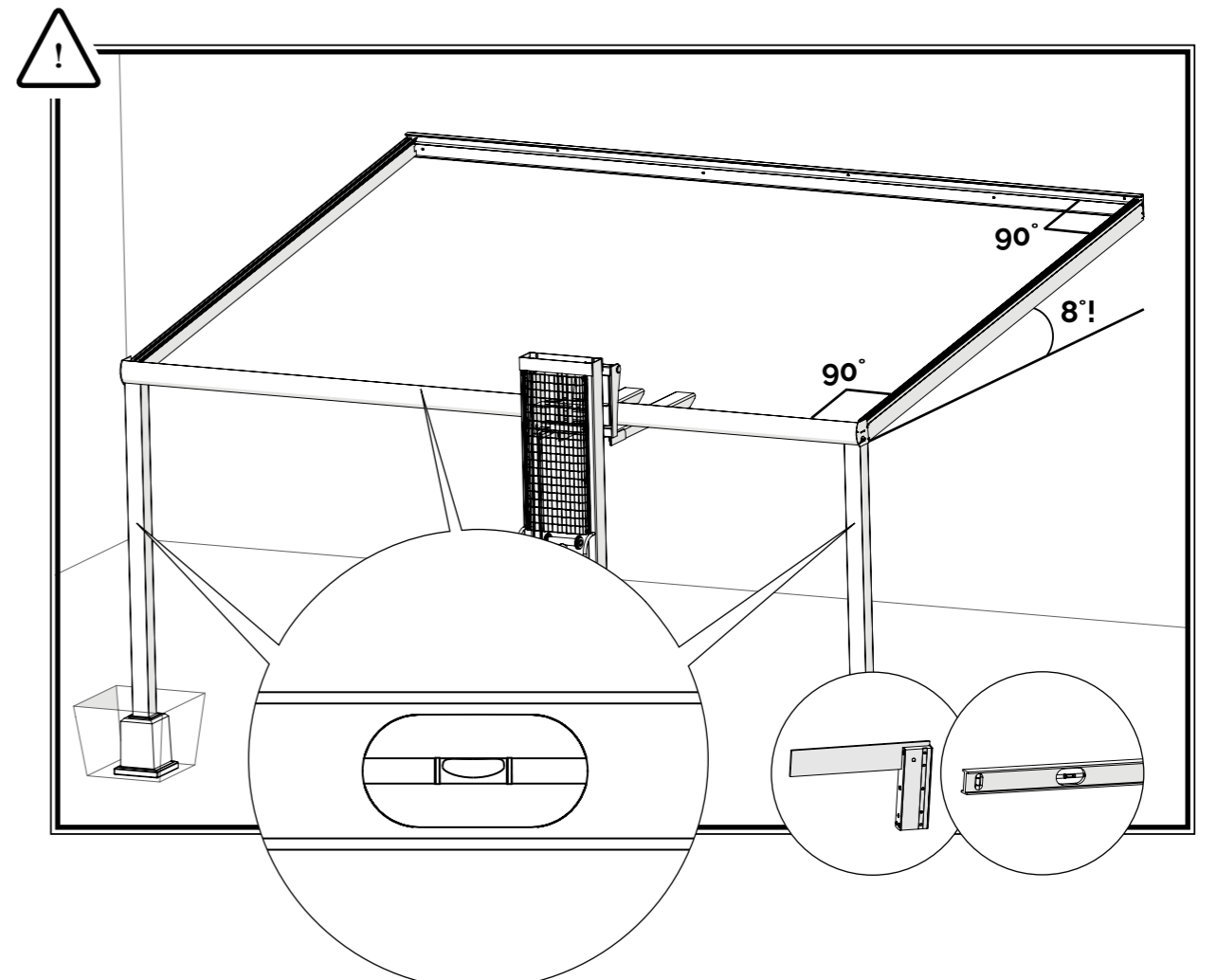

22

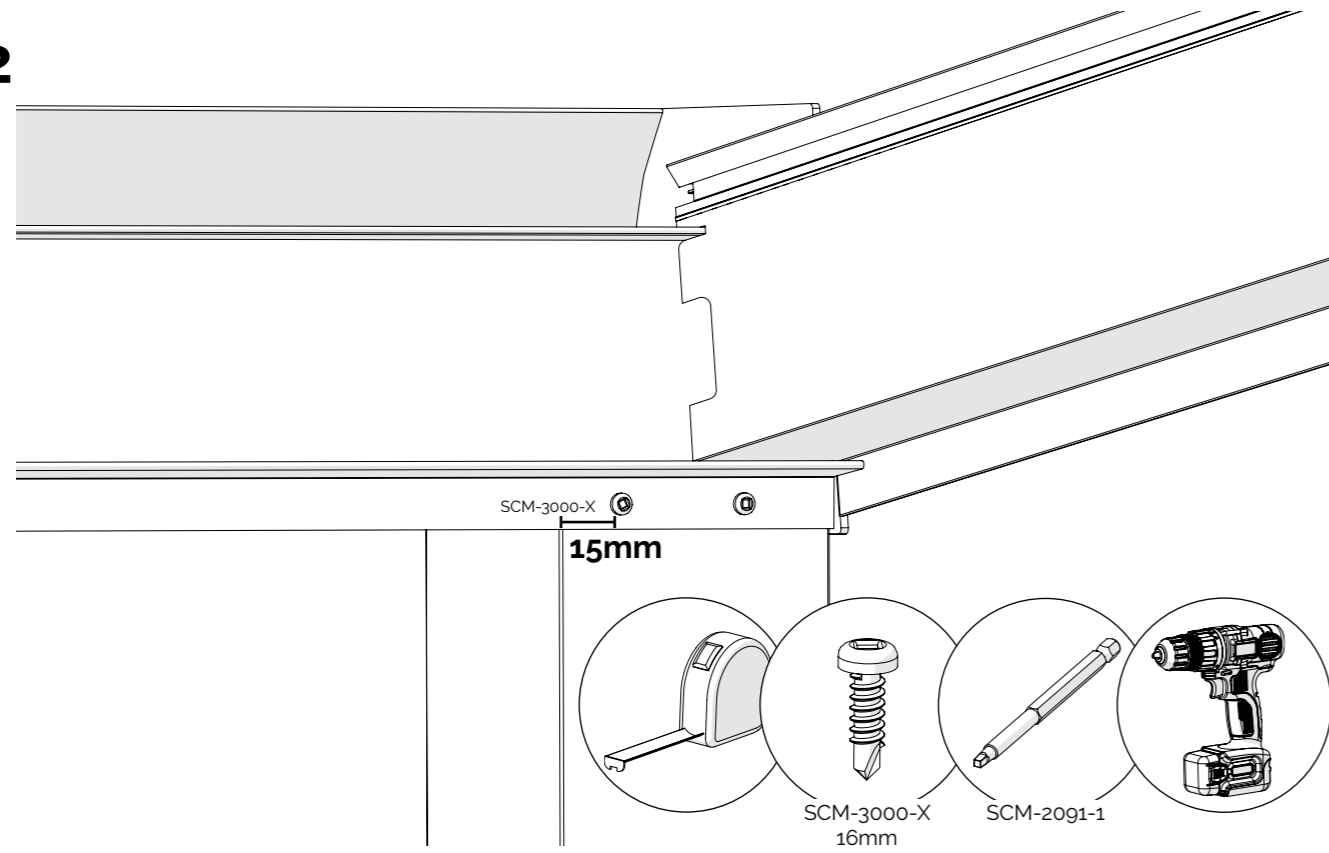

23

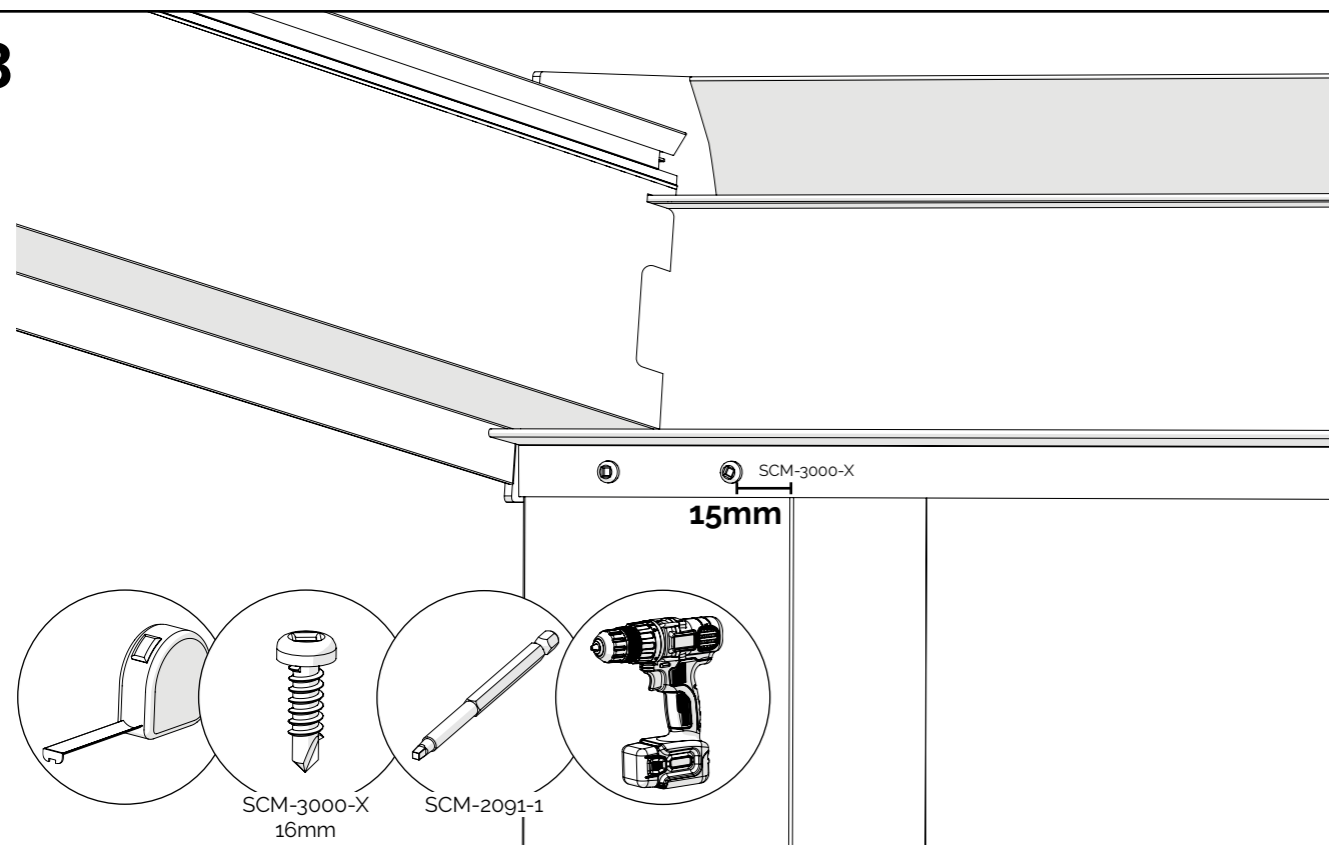

Go back to the veranda mounting instructions

Gumax®

Empowering outdoor living

Gumax B.V.
Maarten de Vriesstraat 22
5975RW Sevenum, Netherlands
www.gumax.com

