

Mounting instructions

Gumax[®] LED spots

4pcs | 6pcs



Continue with this manual before
installing the beams of your veranda

INDEX

INHALTSVERZEICHNIS

TABLE DES MATIÈRES

INHOUDSOPGAVE

SPIS TREŚCI

SAFETY INSTRUCTIONS	1
SICHERHEITSHINWEISE	4
INSTRUCTIONS DE SÉCURITÉ	7
VEILIGHEIDSVORSCHRIFTEN	10
INSTRUKCJA BEZPIECZEŃSTWA	13
TOOLS WERKZEUGE MATERIEL NECESSAIRE GEREEDSCHAP NARZĘDZIA	16
PROVIDED TOOLS ANGEBOTENE WERKZEUGE OUTILS DONNÉS MEEGELEVERD GEREEDSCHAP NARZĘDZIA W ZESTAWIE	17
PARTS BAUTEILE ELEMENTS ONDERDELEN CZĘŚCI	18
POSITION LED SPOTS POSITIONIEREN LED-SPOTS POSITION DE LED SPOTS POSITIE LEDSPOTS POZYCJA LAMPKI LED	21
LAYOUT CABLING VERKABELUNG LAYOUT DISPOSITION CÂBLAGE LAY-OUT BEKABELING UKŁAD OKABLOWANIA	22
ASSEMBLY MONTAGE MONTAGE MONTAGE MONTAŻ	24
CONNECT TO REMOTE VERLINKEN MIT FERNBEDIENUNG POUR LIER LA TÉLÉCOMMANDE KOPPELEN MET AFSTANDSBEDIENING POŁĄCZ SIĘ Z PILOTEM	40
USE OF REMOTE CONTROL VERWENDUNG DER FERNBEDIENUNG UTILISATION DE LA TÉLÉCOMMANDE GEBRUIK VAN DE AFSTANDSBEDIENING KORZYSTANIE Z PILOTA	42
TECHNICAL SPECIFICATIONS GUMAX® LED SPOTS TECHNISCHE DATEN GUMAX® LED-SPOTS SPÉCIFICATIONS TECHNIQUES LES SPOTS LED GUMAX® TECHNISCHE SPECIFICATIES GUMAX® LEDSPOTS SPECYFIKACJE TECHNICZNE LAMPKI LED GUMAX®	45



TIP: visit our GUMAX® Youtube channel for installation video's

SAFETY INSTRUCTIONS



General

Always fully read this manual before installing or using the Gumax® LED spots (hereinafter also referred to as: the 'product'). You must follow the instructions in this manual at all times. Failure to follow instructions correctly may result in property damage or personal injury. In addition, failure to follow instructions will result in voiding the warranty.

Please carefully keep this manual so that you or another user can refer to it at any time. If the product is sold or passed on to third parties, please pass on the safety instructions as well.

If you have any questions that are not answered in this assembly manual, please contact your sales representative. If you do not have sufficient experience to install or assemble the product, then engage a professional.

Illustrations in these transport and assembly instructions are for a general basic understanding and may deviate from the actual version of the product.

This manual is copyrighted and intended for use only with the product. No part of this publication may be reproduced, distributed, or transmitted in any form or by any means, including photocopying, recording, or other electronic or mechanical methods, without the prior written permission of the publisher.

Keep the unassembled products out of the reach of children at all times.

Intended use

The product is an LED spot system intended to be mounted in intermediate beams of a Gumax® veranda. A maximum of 2 spots may be mounted per beam. When used in other applications, this falls under the user's own responsibility and risk. In this case, Gumax® cannot guarantee that the product is suitable for its intended use and is therefore not liable for damages. The product is used with an included remote control.

This product is specifically designed and developed for domestic use only under normal usage conditions.

Transport

During transport, secure the product in such a way that it cannot be damaged.

Transport and store the product in its original packaging in a safe and dry place at all times.

Means of transport must be suitable for the weight of the transport units and must be approved for transport.

Inspection

Check the contents in advance for quantities and damage and lay out the parts clearly.

Before assembling a part, verify that it is free of defects and test the product. If you notice a (possible) defect, take pictures of it and contact your supplier.

Immediately cease use or installation if a possible defect is detected. If you nevertheless install and/or use the Product, Gumax® is not liable for any consequences.

Installation

Always turn off the power at the location where you will be working before beginning installation of the product. The installation connectors are intended for de-energised connection and disconnection only.

In some countries, electrical installations may only be performed by a licensed electrician. If applicable, please comply with this.

Make sure there is a safe environment during installation. Make sure all measures are taken to work safely before starting installation and make sure no persons not involved in the installation are around.

Always use the prescribed bolt and screw connections.

The product must not be disassembled or taken apart in any other way than as stated in this manual. If any part is damaged, the product must not be used.

Work safely. Always follow the safety instructions of the tools you use. Always wear safety shoes and safety glasses and use hearing protection, gloves and a face mask when sawing and drilling.

The product has an output of 18W per driver. When connecting, make sure that the respective power group is not overloaded. If in doubt, call in an expert. Do not connect more than 36 drivers/controllers to one supplied power cable (230V) under any circumstances.

The Product must be connected to a grounded electrical outlet. The socket should be connected to a residual current device.

Secure the cables with appropriate fasteners. Always ensure that cables are not damaged. Use the fasteners provided to secure the driver/controller.

Do not use staplers, nails or anything similar to secure this product or its wires as this may damage the insulation and pose a hazard.

Always consult the user instructions of included products and act in accordance with these instructions.

Use only the supplied parts. Use of other items such as an extension cord may damage the product or lead to dangerous situations. Dangerous compatibility between installation coupling systems from different manufacturers is not automatically prevented by compliance with IEC 61535.

The installation coupling systems do not replace the national standard system of plugs and sockets.

Since an IP20 plug is usually used indoors, connect it to a socket located indoors or in similar conditions. If you do not have the necessary experience to install the product, it is advisable to hire an installer.

Not intended to be mounted within arm's reach. The LED spotlight may become hot when turned on, so do not touch the product during or shortly after it is turned on.

Luminaires are not suitable for direct mounting on normally flammable surfaces (suitable only for mounting on non-combustible surfaces).



The distance from lamp to the lighted object should be greater than 20 cm.



The luminaires are not suitable for covering with thermally insulated material.



The luminaire is installed in aluminum profile. Minimum installation distance to flammable material (a=100mm; b=100mm; c=100mm; d=100mm).

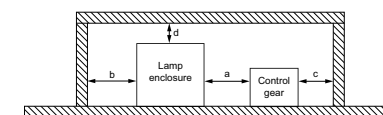

Use

Keep batteries and small parts out of the reach of children.

This product is not designed for use or operation by children. Also, the product cannot be considered a toy.

Avoid exposure of the product to open flames or liquids.

Do not cover the luminaire; adequate ventilation is necessary for proper operation. Covering can result in overheating. This will adversely affect the life of the product and may result in damage.

All packing material of the product must be removed from the Product before taking it into use.

The product must only be stored or switched on at temperatures (including under the veranda) between -20°C and 45°C. If the product is switched on at temperatures outside this range, the correct operation of the system may be affected and this may also have an adverse effect on the life of the product or lead to damage.

The electrical installation in which the product is used must be connected to a network with nominal voltage between 220-240 Volts.

In the event of extreme (weather) conditions (including strong winds, heavy snowfall, large hailstones, earthquakes, thunderstorms), extra caution and precautions must be taken. Take protective measures in advance and ensure that the product is not used by yourself or others during the extreme (weather) conditions. If you notice a (possible) defect, observe safety measures. Make sure that nobody stands under or near the defective products and call in an expert.

Do not pull on cables. This can cause cable breakage and/or short circuits.

Never look directly into the LED lamps. This can damage the eyes.

If it is likely that safe use is no longer possible, decommission the product and safeguard it against unintended use. Assume that safe use is no longer possible if:

- the product has any visible damage or abnormalities
- the product does not function or no longer functions properly
- the product has been stored under unfavourable conditions for a long period of time
- the product has been subjected to heavy transport loads

The product generates heat, so use it in an environment with cross-ventilation for heat dissipation.

Do not attach additional objects such as ropes or chains to the product. Use the product for its intended purpose only.

Do not touch the luminaire with wet hand or cloth. Do not touch the top of the shade.

Maintenance and cleaning

Periodically, at least annually, inspect the product for secure attachment of the product and for defects that may interfere with safe use of the product. If any part is damaged, the product must not be used.

During maintenance or cleaning work, be aware of sharp edges and protruding parts. Use hand protection if necessary.

Do not rinse or spray the product with water. This can lead to short circuit. Use a slightly damp cloth to clean the product. Do not use (aggressive) cleaning agents.

When the life of the light source has expired, the entire luminaire must be replaced.

The cable attached to the luminaire cannot be replaced. If this cable is damaged, the entire luminaire must be replaced.

Disposal

The product contains parts that should not be disposed of with regular waste. If you no longer use the product, take the product to an appropriate electrical appliance disposal point.

Batteries should be taken to an appropriate disposal point for dead batteries after use.

Warranty and liability

Making changes to Gumax® products outside of Gumax®'s control always results in the lapse of Gumax®'s liability. Your warranty will also be voided in this case. Changes here mean operations other than those specified in the installation manual.

Do not attempt to repair the product on your own. Improperly performed repairs can create dangerous situations and result in voiding of warranty and liability.

The use of non-Gumax® parts in conjunction with the product will void the warranty on the product.

Gumax® cannot be held liable for any damage to your property's electrical system.

There may be slight differences between the colour of the light from different luminaires. This does not count as a defect in the product.

Gumax® is not liable for consequential damage, damage to objects or persons as a result of failure to observe the safety instructions and/or improper use or as a result of wear and tear. Product design, composition and specifications are subject to change without notice.

All logos and trade names used are registered trademarks of their respective owners and are hereby acknowledged as such.

All data and instructions in this instruction manual were compiled taking into account the applicable standards and regulations, the latest technology and our many years of knowledge and experience. The manufacturer is not liable for damage caused by the following: non-observance of this manual, incorrect use, non-observance of the recognised technical rules, unauthorised modification, technical changes to the product.

The obligations agreed in the delivery contract, the general terms and conditions, the manufacturer's terms of delivery and the legal regulations in force at the time the contract was concluded are valid.

The light source contained in this luminaire shall only be replaced by a qualified person.

If the external flexible cable or cord of this luminaire is damaged, it shall be exclusively replaced a qualified person in order to avoid a hazard.

DE

SICHERHEITSHINWEISE

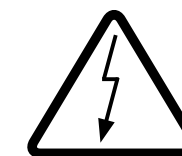
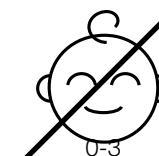

Allgemeines

Lesen Sie diese Anleitung immer vollständig durch, bevor Sie die Gumax® LED-Spots (im Folgenden auch als „Produkt“ bezeichnet) installieren oder verwenden. Sie müssen die Anweisungen in dieser Anleitung jederzeit befolgen. Die Nichtbeachtung der Anweisungen kann zu Sachschäden oder Verletzungen führen. Darüber hinaus führt die Nichtbeachtung der Anweisungen zum Erlöschen der Garantie.

Bitte bewahren Sie diese Anleitung sorgfältig auf, damit Sie oder andere Benutzer jederzeit darauf zurückgreifen können. Bei Verkauf oder Weitergabe des Produkts an Dritte müssen Sie die Sicherheitshinweise weitergeben.

Wenn Sie Fragen haben, die in dieser Montageanleitung nicht beantwortet werden, wenden Sie sich bitte an Ihren Händler. Haben Sie nicht genug Heimwerkererfahrung, um das Produkt zu installieren oder zu montieren? Dann beauftragen Sie einen Fachmann.

Die Abbildungen in dieser Transport- und Montageanleitung dienen dem allgemeinen Grundverständnis und können vom tatsächlichen Produkt abweichen.

Diese Anleitung ist urheberrechtlich geschützt und nur zur Verwendung mit dem Produkt bestimmt. Kein Teil dieser Publikation darf ohne vorherige schriftliche Genehmigung des Herausgebers in irgendeiner Form oder mit irgendwelchen Mitteln, einschließlich Fotokopien, Aufzeichnungen oder anderen elektronischen oder mechanischen Methoden, reproduziert, verteilt oder übertragen werden.

Bewahren Sie unmontierte Produkte stets außerhalb der Reichweite von Kindern auf.

Beabsichtigte Verwendung

Das Produkt ist ein LED-Beleuchtungssystem, das für die Installation unter den Zwischenliegern einer Gumax®-Terrassenüberdachung vorgesehen ist. Pro Zwischenlieger dürfen maximal 2 LED-Strahler installiert werden. Eine anderweitige Verwendung liegt in der Verantwortung des Benutzers und erfolgt auf dessen Risiko. In diesem Fall kann Gumax® nicht garantieren, dass das Produkt für die beabsichtigte Verwendung geeignet ist und haftet daher nicht für Schäden. Das Produkt wird mit einer mitgelieferten Fernbedienung verwendet.

Dieses Produkt wurde speziell für den ausschließlichen Gebrauch im privaten Bereich unter normalen Gebrauchsbedingungen entwickelt.

Transport

Sichern Sie das Produkt während des Transports so, dass es nicht beschädigt wird.

Transportieren und lagern Sie das Produkt stets in der Originalverpackung an einem sicheren und trockenen Ort.

Transportmittel müssen für das Gewicht der Transporteinheiten geeignet und für den Transport zugelassen sein.

Prüfung

Prüfen Sie den Inhalt vorab auf die richtige Menge und auf etwaige Schäden und legen Sie die Teile übersichtlich aus.

Prüfen Sie vor der Montage eines Teils, ob es frei von Defekten ist und testen Sie das Produkt. Wenn Sie einen (möglichen) Defekt feststellen, fotografieren Sie ihn und kontaktieren Sie Ihren Lieferanten.

Wenn Sie einen möglichen Defekt bemerken, stellen Sie die Verwendung oder Installation des Produkts sofort ein. Sollten Sie das Produkt dennoch installieren und/oder verwenden, haftet Gumax® nicht für etwaige Folgen.

Installation

Schalten Sie immer den Strom an dem Ort aus, an dem Sie arbeiten werden, bevor Sie mit der Installation des Produkts beginnen. Die Installationskupplungen sind nur für das spannungsfreie Anschließen und Trennen vorgesehen.

In einigen Ländern dürfen Elektroinstallationen nur von einem qualifizierten Elektriker durchgeführt werden. Falls dies in Ihrem Land der Fall ist, sollten Sie diese Bestimmungen einhalten.

Sorgen Sie während der Installation für eine sichere Umgebung. Vergewissern Sie sich vor Beginn der Installation, dass alle Maßnahmen zum sicheren Arbeiten getroffen wurden und dass sich keine Personen in der Nähe aufhalten, die nicht an der Installation beteiligt sind.

Verwenden Sie immer die vorgeschriebenen Bolzen- und Schraubverbindungen.

Das Produkt darf nicht zerlegt oder auseinandergenommen werden, außer wie in dieser Anleitung beschrieben. Wenn ein Teil beschädigt ist, darf das Produkt nicht verwendet werden.

Arbeiten Sie sicher. Befolgen Sie stets die Sicherheitshinweise für die von Ihnen verwendeten Werkzeuge. Tragen Sie immer Sicherheitsschuhe und Schutzbrillen und tragen Sie beim Sägen und Bohren Gehörschutz, Handschuhe und einen Mundschutz.

Das Produkt hat eine Leistung von 18 W pro Treiber. Achten Sie beim Anschluss darauf, dass der jeweilige Stromkreis nicht überlastet wird. Ziehen Sie im Zweifelsfall einen Fachmann hinzu. Schließen Sie auf keinen Fall mehr als 36 Treiber/Controller zusammen an ein mitgeliefertes Netzkabel (230 V) an.

Das Produkt muss an eine geerdete Steckdose angeschlossen werden. Die Steckdose sollte an einen Fehlerstromschutzschalter angeschlossen sein.

Sichern Sie die Kabel mit geeigneten Befestigungsmitteln. Achten Sie immer darauf, dass die Kabel nicht beschädigt werden.

Verwenden Sie die mitgelieferten Befestigungsmittel, um den Treiber/Controller zu befestigen.

Verwenden Sie keine Nietgeräte, Nägel oder ähnliches, um dieses Produkt oder seine Kabel zu befestigen, da dies die Isolierung beschädigen und eine Gefahr darstellen kann.

Konsultieren Sie immer die Bedienungsanleitung der gelieferten Produkte und handeln Sie in Übereinstimmung mit dieser Bedienungsanleitung.

Verwenden Sie nur die mitgelieferten Teile. Die Verwendung anderer Gegenstände wie z.B. eines Verlängerungskabels kann das Produkt beschädigen oder zu gefährlichen Situationen führen. Eine gefährliche Kompatibilität zwischen Installationskupplungssystemen verschiedener Hersteller wird durch die Einhaltung der IEC 61535 nicht automatisch verhindert.

Die Installationskupplungssysteme ersetzen nicht das nationale Standardsystem von Steckern und Steckdosen.

Da ein IP20-Stecker normalerweise in Innenräumen verwendet wird, schließen Sie ihn an eine Steckdose an, die sich in einem Innenraum oder unter ähnlichen Bedingungen befindet. Wenn Sie nicht über die nötige Erfahrung verfügen, um das Produkt zu installieren, ist es ratsam, einen Installateur damit zu beauftragen.

Nicht dazu bestimmt, in Reichweite des Armes montiert zu werden. Der LED-Strahler kann heiß werden, wenn er eingeschaltet wird. Berühren Sie das Produkt daher während des Betriebs oder kurz nach dem Einschalten nicht.

Die Leuchten sind nicht für die direkte Montage auf normal entflammaren Oberflächen geeignet (nur für die Montage auf nicht brennbaren Oberflächen geeignet).



Der Abstand von der Leuchte zum beleuchteten Objekt sollte mehr als 20 cm betragen.



Die Leuchten sind nicht für die Abdeckung mit wärmeisolierendem Material geeignet.



Die Leuchte wird in ein Aluminiumprofil eingebaut. Mindestinstallationsabstand zu brennbarem Material (a = 100 mm; b = 100 mm; c = 100 mm; d = 100 mm).

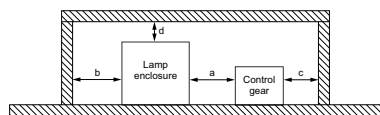

Verwendung

Bewahren Sie Batterien und Kleinteile außerhalb der Reichweite von Kindern auf.

Dieses Produkt ist nicht für die Verwendung oder Bedienung durch Kinder geeignet. Außerdem kann das Produkt nicht als Spielzeug eingestuft werden.

Vermeiden Sie die Einwirkung von offenen Flammen oder Flüssigkeiten auf das Produkt.

Decken Sie das Leuchtmittel nicht ab; eine ausreichende Belüftung ist für einen ordnungsgemäßen Betrieb erforderlich. Das Abdecken des Produkts kann zu Überhitzung führen. Dies hat negative Auswirkungen auf die Lebensdauer des Produkts und kann zu Schäden führen.

Das gesamte Verpackungsmaterial des Produkts muss vor dem Gebrauch vom Produkt entfernt werden.

Das Produkt darf nur bei Temperaturen (einschließlich unter der Überdachung) zwischen -20 °C und 45 °C gelagert oder eingeschaltet werden. Wenn das Produkt bei Temperaturen außerhalb dieses Bereichs eingeschaltet wird, kann die korrekte Funktion des Systems beeinträchtigt werden, was sich zudem negativ auf die Lebensdauer des Produkts auswirken oder zu Schäden führen kann.

Die elektrische Anlage, in der das Produkt verwendet wird, muss an ein Netz mit einer Nennspannung zwischen 220-240 Volt angeschlossen sein.

5 Im Falle extremer (Wetter-)Bedingungen (einschließlich starker Winde, starker Schneefälle, großer Hagelkörner, Erdbeben, Gewitter) sind besondere Vorsicht und Vorsichtsmaßnahmen erforderlich. Treffen Sie im Voraus Schutzmaßnahmen und sorgen Sie

dafür, dass das Produkt bei extremen (Wetter-)Bedingungen nicht von Ihnen oder anderen benutzt wird. Wenn Sie einen (möglichen) Defekt feststellen, treffen Sie geeignete Sicherheitsvorkehrungen. Vergewissern Sie sich, dass sich niemand unter oder in der Nähe der defekten Produkte befindet und ziehen Sie einen Fachmann hinzu.

Ziehen Sie nicht an den Kabeln. Dies kann zu Kabelbrüchen und/oder Kurzschlüssen führen.

Schauen Sie niemals direkt in die LED-Leuchten. Dies kann die Augen schädigen.

Wenn anzunehmen ist, dass ein gefahrloser Betrieb nicht mehr möglich ist, nehmen Sie das Produkt außer Betrieb und sichern Sie es gegen unbeabsichtigten Gebrauch. Gehen Sie davon aus, dass eine sichere Verwendung nicht mehr möglich ist, wenn:

- das Produkt sichtbare Schäden oder Mängel aufweist
- das Produkt nicht oder nicht mehr richtig funktioniert
- das Produkt längere Zeit unter ungünstigen Bedingungen gelagert wurde
- das Produkt schweren Transportlasten ausgesetzt war

Das Produkt erzeugt Wärme. Verwenden Sie es daher in einer Umgebung mit Querlüftung zur Wärmeabfuhr.

Befestigen Sie keine zusätzlichen Gegenstände wie Seile oder Ketten an dem Produkt. Verwenden Sie das Produkt nur für seinen vorgesehenen Zweck.

Berühren Sie den Leuchtkörper nicht mit nassen Händen oder Tüchern. Berühren Sie nicht die Oberseite des Schirms.

Wartung und Reinigung

Überprüfen Sie das Produkt regelmäßig, mindestens einmal im Jahr, um sicherzustellen, dass das Produkt sicher befestigt ist und keine Mängel aufweist, die den sicheren Gebrauch des Produkts beeinträchtigen könnten. Wenn ein Teil beschädigt ist, darf das Produkt nicht verwendet werden.

Achten Sie bei Wartungs- oder Reinigungsarbeiten auf scharfe Kanten und hervorstehende Teile. Verwenden Sie bei Bedarf einen Handschutz.

Spülen oder sprühen Sie das Produkt nicht mit Wasser ab. Dies kann zu Kurzschlüssen führen. Verwenden Sie ein leicht feuchtes Tuch, um das Produkt zu reinigen. Verwenden Sie keine (aggressiven) Reinigungsmittel.

Wenn die Lebensdauer der Lichtquelle abgelaufen ist, muss die gesamte Leuchte ausgetauscht werden.

Das am Leuchtmittel befestigte Kabel kann nicht ersetzt werden. Wenn dieses Kabel beschädigt ist, muss das gesamte Leuchtmittel ausgetauscht werden.

Verwerfen

Das Produkt enthält Bestandteile, die nicht im normalen Hausmüll entsorgt werden dürfen. Wenn Sie das Produkt nicht mehr verwenden, bringen Sie es zu einer geeigneten Entsorgungsstelle für Elektrogeräte.

Bringen Sie die Batterien nach Gebrauch zu einer geeigneten Entsorgungsstelle für leere Batterien.

Garantie und Haftung

Änderungen an Gumax®-Produkten, die außerhalb der Anweisungen von Gumax® vorgenommen werden, führen in jedem Fall zum Erlöschen der Haftung von Gumax®. In diesem Fall erlischt auch Ihre Garantie. Der Begriff „Änderungen“ bezieht sich in diesem Zusammenhang auf Eingriffe, die nicht in der Installationsanleitung angegeben sind.

Versuchen Sie nicht, das Produkt selbst zu reparieren. Unsachgemäß ausgeführte Reparaturen können gefährliche Situationen verursachen und zu Garantie- und Haftungsverlusten führen.

Die Verwendung von Teilen, die nicht von Gumax® stammen, in Kombination mit dem Produkt führt zum Erlöschen der Garantie für das Produkt.

Gumax® kann nicht für Schäden am Stromnetz Ihres Zuhauses haftbar gemacht werden.

Es kann zu leichten Unterschieden in der Farbe des Lichts von verschiedenen Leuchtmitteln kommen. Dies gilt nicht als Mangel des Produkts.

Gumax® haftet nicht für Folgeschäden, Sach- oder Personenschäden, die durch Nichtbeachtung der Sicherheitshinweise und/oder unsachgemäßen Gebrauch oder durch Verschleiß entstehen. Produktdesign, -zusammensetzung und -spezifikationen können ohne vorherige Ankündigung geändert werden.

Alle verwendeten Logos und Markennamen sind eingetragene Marken der jeweiligen Eigentümer und werden hiermit als solche anerkannt.

Alle Angaben und Hinweise in dieser Anleitung wurden unter Berücksichtigung der geltenden Normen und Vorschriften, des neuesten Stands der Technik sowie unserer langjährigen Erkenntnisse und Erfahrungen zusammengestellt. Der Hersteller haftet nicht für Schäden, die durch Folgendes verursacht werden: Nichtbeachtung dieser Anleitung, nicht bestimmungsgemäße Verwendung, Nichtbeachtung der anerkannten Regeln der Technik, unerlaubte Veränderung, technische Änderungen am Produkt.

Es gelten die im Liefervertrag vereinbarten Verpflichtungen, die Allgemeinen Geschäftsbedingungen, die Lieferbedingungen des Herstellers und die zum Zeitpunkt des Vertragsabschlusses geltenden gesetzlichen Bestimmungen.

Die in dieser Leuchte enthaltene Lichtquelle darf nur von einer qualifizierten Person ausgetauscht werden.

Wenn das externe flexible Kabel oder die Schnur dieser Leuchte beschädigt ist, darf es/sie ausschließlich von einer qualifizierten Person ersetzt werden, um eine Gefahr zu vermeiden.

INSTRUCTIONS DE SÉCURITÉ



Généralités

Lisez toujours ce manuel dans son intégralité avant d'installer ou d'utiliser les spots LED Gumax® (ci-après dénommés le « produit »). Vous devez toujours suivre les instructions de ce manuel. Le non-respect des instructions peut entraîner des dommages matériels ou corporels. En outre, le non-respect des instructions entraînera l'annulation de la garantie.

Conservez soigneusement ce manuel afin que vous ou un autre utilisateur puissiez toujours vous y référer. Si le produit est vendu ou transmis à des tiers, transmettez les consignes de sécurité.

Si vous avez des questions auxquelles ces instructions de montage ne répondent pas, veuillez contacter votre revendeur. Vous n'avez pas suffisamment d'expérience professionnelle pour installer ou monter le produit ? Dans ce cas, faites appel à un spécialiste.

Les images de ces instructions de transport et de montage sont destinées à faciliter la compréhension du principe de base général et peuvent différer de la version réelle du produit.

Ce manuel est protégé par des droits d'auteur et n'est destiné qu'à être utilisé avec le produit. Aucune partie de cette publication ne peut être reproduite, distribuée ou transmise sous quelque forme ou par quelque moyen que ce soit, y compris la photocopie, l'enregistrement ou d'autres méthodes électroniques ou mécaniques, sans l'autorisation écrite préalable de l'éditeur.

Conservez toujours les produits non montés hors de portée des enfants.

Usage visé

Le produit est un système d'éclairage LED destiné à être monté sous les chevrons d'une véranda Gumax®. Un maximum de 2 spots par chevron peut être monté. L'utilisation dans d'autres applications se fait sous la responsabilité et aux risques de l'utilisateur. Dans ce cas, Gumax® ne peut garantir l'adéquation du produit à l'usage prévu et ne sera donc pas responsable en cas de dommages. Le produit est utilisé avec une télécommande fournie.

Ce produit est spécifiquement conçu et développé pour un usage domestique dans des conditions normales d'utilisation.

Transport

Sécurisez le produit pendant le transport de manière à ce qu'il ne soit pas endommagé.

Transportez et conservez toujours le produit dans son emballage d'origine, dans un endroit sûr et sec.

Le matériel de transport doit être adapté au poids des unités de transport et autorisé pour le transport.

Contrôle

Vérifiez au préalable que le contenu n'est ni numéroté ni endommagé et disposez les composants de manière claire.

Avant de monter un composant, vérifiez qu'il ne présente pas de défaut et testez le produit. Si vous détectez un (éventuel) défaut, prenez-le en photo et contactez votre fournisseur.

Si vous détectez un défaut éventuel, cessez immédiatement d'utiliser ou d'installer le produit. Si vous installez et/ou commencez tout de même à utiliser le produit, Gumax® ne sera pas responsable des conséquences éventuelles.

Installation

Coupez toujours le courant à l'endroit où vous allez travailler avant de commencer le montage du produit. Les raccords d'installation sont destinés à la connexion et à la déconnexion hors tension uniquement.

Dans certains pays, les installations électriques ne peuvent être réalisées que par un électricien qualifié. Si c'est le cas, veuillez vous y conformer.

Veillez à ce que l'environnement soit sûr pendant l'installation. Assurez-vous que toutes les mesures aient été prises pour travailler en toute sécurité avant le début de l'installation et qu'il n'y ait pas de personnes à proximité qui ne soient pas impliquées dans l'installation.

Utilisez toujours les raccords à vis et à boulons prescrits.

Le produit ne doit pas être démonté autrement que comme indiqué dans ce manuel. Si une pièce est endommagée, il ne faut pas utiliser le produit.

Travaillez sans risque. Respectez toujours les consignes de sécurité des outils que vous utilisez. Portez toujours des chaussures et des lunettes de sécurité, ainsi qu'une protection auditive, des gants et un masque buccal lorsque vous sciez ou percez.

Le produit a une puissance de 18W par driver. Lors du branchement, veillez à ce que le groupe d'alimentation concerné ne soit pas surchargé. En cas de doute, faites appel à un expert. Ne connectez en aucun cas plus de 36 drivers/contrôleurs à un câble d'alimentation fourni (230V).

Le produit doit être connecté à une prise de courant reliée à la terre. La prise doit être reliée à un disjoncteur différentiel.

Fixez les câbles à l'aide d'attaches appropriées. Veillez toujours à ce que les câbles ne soient pas endommagés. Utilisez les attaches fournies pour fixer le driver/contrôleur.

N'utilisez pas d'agrafeuses, de clous ou autres pour fixer ce produit ou ses fils, car cela pourrait endommager l'isolation et présenter un danger.

Reportez-vous toujours au mode d'emploi des produits fournis et agissez conformément à ces instructions.

N'utilisez que les pièces fournies. L'utilisation d'autres éléments, tels qu'une rallonge, peut endommager le produit ou entraîner des situations dangereuses. La compatibilité dangereuse entre les systèmes de raccords d'installation de différents fabricants n'est pas évitée systématiquement par la conformité à la norme CEI 61535.

Les systèmes de raccords d'installation ne remplacent pas le système national standard de fiches et de prises.

Étant donné qu'une fiche IP20 est généralement utilisée à l'intérieur, vous devez la brancher sur une prise située à l'intérieur ou dans des conditions similaires. Si vous n'avez pas l'expérience nécessaire pour installer le produit, il est recommandé de faire appel à un installateur.

N'est pas destiné à être installé à portée de main. Le projecteur LED peut devenir chaud lorsqu'il est allumé. Ne pas toucher le produit pendant ou peu de temps après sa mise en marche.

Les luminaires ne conviennent pas au montage direct sur des surfaces inflammables (uniquement adapté aux surfaces qui ne sont pas inflammables).

La distance entre la lampe et l'objet éclairé doit être supérieure à 20 cm.

Les luminaires ne doivent pas être couverts par des matériaux isolants.

Le luminaire doit être installé dans un profilé en aluminium. Distance minimale d'installation par rapport aux matériaux inflammables (a=100mm ; b=100mm ; c=100mm ; d=100mm).

Utilisation

Conservez les piles et les petites pièces hors de portée des enfants.

Ce produit n'est pas conçu pour être utilisé par des enfants. Il ne peut pas non plus être considéré comme un jouet.

Évitez d'exposer le produit à des flammes nues ou à des liquides.

Ne couvrez pas le luminaire ; une ventilation adéquate est nécessaire pour un fonctionnement adéquat. Le fait de couvrir le luminaire peut entraîner une surchauffe. Cela a un impact négatif sur la durée de vie du produit et peut l'endommager.

Tous les matériaux d'emballage doivent être retirés du produit avant son utilisation.

Le produit ne doit être stocké ou mis en marche qu'à des températures (y compris sous la véranda) comprises entre -20°C et 45°C. Si le produit est allumé à des températures en dehors de cette plage, le bon fonctionnement du système peut être affecté et cela peut également avoir un effet négatif sur la durée de vie du produit ou entraîner des dommages.

L'installation électrique dans laquelle le produit est utilisé doit être raccordée à un réseau dont la tension nominale est comprise entre 220 et 240 volts.

Dans des conditions (météorologiques) extrêmes (vents violents, fortes chutes de neige, gros grêlons, tremblements de terre, orages), il convient de redoubler de prudence et de prendre des mesures de précaution. Prenez des mesures de protection à l'avance et veillez à ce que le produit ne soit pas utilisé par vous-même ou par d'autres personnes dans des conditions (météorologiques) extrêmes. Si vous détectez un (éventuel) défaut, respectez les mesures de sécurité. Veillez à ce que personne ne se trouve sous ou à proximité des produits défectueux et faites appel à un professionnel.

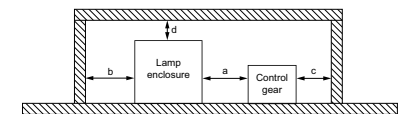
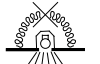
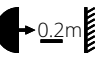

Ne tirez pas sur les câbles. Cela pourrait provoquer des ruptures de câbles et/ou des courts-circuits.

Ne regardez jamais directement les lampes LED. Cela peut engendrer des dommages oculaires.

Si vous estimez qu'une utilisation sûre n'est plus possible, mettez le produit hors service et protégez-le contre toute utilisation involontaire. Considérez qu'il n'est plus possible d'utiliser le produit en toute sécurité si

- le produit présente des dommages ou des défauts visibles ;
- le produit ne fonctionne pas ou plus correctement ;
- le produit a été stocké dans des conditions défavorables pendant une période prolongée ;
- le produit a été soumis à de lourdes charges de transport.

Le produit génère de la chaleur, utilisez-le donc dans un environnement doté d'une ventilation transversale pour la dissipation de la chaleur.

Ne fixez pas d'objets supplémentaires au produit, tels que des cordes ou des chaînes. N'utilisez le produit que pour l'usage auquel il est destiné.

Ne touchez pas le luminaire avec des mains ou un chiffon humides. Ne touchez pas la partie supérieure de l'abat-jour.

Entretien et nettoyage

Vérifiez régulièrement, au moins une fois par an, que le produit soit bien fixé et qu'il ne présente pas de défauts susceptibles d'empêcher son utilisation en toute sécurité. Si une pièce est endommagée, le produit ne doit pas être utilisé.

Lors des travaux d'entretien ou de nettoyage, faites attention aux bords tranchants et aux pièces saillantes. Utilisez des protections pour les mains si nécessaire.

Ne rincez pas et ne vaporisez pas le produit avec de l'eau. Cela pourrait provoquer des courts-circuits. Utilisez un chiffon légèrement humide pour nettoyer le produit. N'utilisez pas de produits de nettoyage (agressifs).

Lorsque la durée de vie de la source lumineuse a expiré, l'ensemble du luminaire doit être remplacé.

Le câble fixé au luminaire ne peut pas être remplacé. Si ce câble est endommagé, l'ensemble du luminaire doit être remplacé.

Élimination

Le produit contient des composants qui ne doivent pas être jetés avec les déchets ordinaires. Si vous n'utilisez plus le produit, déposez-le dans un point de collecte approprié pour les appareils électriques.

Après utilisation, déposez les piles dans un point de collecte approprié pour les piles vides.

Garantie et responsabilité

Les modifications apportées aux produits Gumax® en dehors de Gumax® entraînent dans tous les cas l'annulation de la responsabilité de Gumax®. Dans ce cas, votre garantie est également annulée. Par modifications, on entend : des opérations autres que celles spécifiées dans le manuel d'installation.

N'essayez pas de réparer le produit par vous-même. Des réparations mal effectuées peuvent provoquer des situations dangereuses et entraîner l'annulation de la garantie et de la responsabilité.

L'utilisation de composants autres que ceux de Gumax® en combinaison avec le produit annulera la garantie du produit.

Gumax® ne peut être tenue responsable des dommages causés au réseau électrique de votre immeuble.

Il peut y avoir de légères différences entre la couleur de la lumière provenant de différents luminaires. Cela ne constitue pas un défaut du produit.

Gumax® n'est pas responsable des dommages consécutifs, des dommages aux objets ou aux personnes dus au non-respect des consignes de sécurité et/ou à une utilisation incorrecte ou à l'usure. La conception, la composition et les spécifications du produit peuvent être modifiées sans notification préalable.

Tous les logos et noms commerciaux utilisés sont des marques déposées de leurs propriétaires respectifs et sont reconnus comme tels.

Toutes les informations et instructions contenues dans ce manuel ont été élaborées conformément aux normes et réglementations en vigueur, à la technologie la plus récente et à nos nombreuses années d'expérience. Le fabricant n'est pas responsable des dommages dus aux causes suivantes : non-respect de ce manuel, non-respect de l'usage visé, non-respect des règles techniques reconnues, modifications propres, modifications techniques apportées au produit.

Les obligations convenues dans le contrat de livraison, les conditions générales de vente, les conditions de livraison du fabricant et les dispositions légales en vigueur au moment de la conclusion du contrat sont valables.

La source de lumière contenue dans ce projecteur ne doit être remplacée que par une personne qualifiée.

Si le câble ou le cordon externe de ce luminaire est endommagé, il doit être remplacé exclusivement par une personne qualifiée afin d'éviter un accident.

VEILIGHEIDSVOORSCHRIFTEN

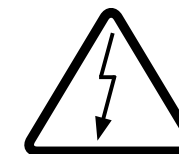
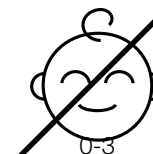

Algemeen

Lees deze handleiding altijd volledig door voordat u de Gumax® Ledspots (verder ook te noemen: het 'product') gaat installeren of gebruiken. U dient te allen tijde de instructies uit deze handleiding te volgen. Het niet correct opvolgen van instructies kan schade aan eigendommen of lichamelijk letsel tot gevolg hebben. Bovendien leidt het niet volgen van instructies tot verval van garantie.

Bewaar deze handleiding zorgvuldig zodat u of een andere gebruiker deze altijd kan raadplegen. Als het product wordt verkocht of doorgegeven aan derden, dient u de veiligheidsinstructies door te geven.

Mocht u vragen hebben die niet in deze montagehandleiding worden beantwoord, neem dan contact met uw verkoper op. Heeft u onvoldoende kluservaring voor het installeren of monteren van het product? Schakel dan een vakman in.

Afbeeldingen in deze transport- en montagehandleiding dienen voor een algemeen basisbegrip en kunnen afwijken van de eigenlijke versie van het product.

Deze handleiding is auteursrechtelijk beschermd en uitsluitend bedoeld voor gebruik met het product. Niets uit deze uitgave mag in welke vorm en op welke wijze dan ook, waaronder fotokopieën, opnamen of andere elektronische of mechanische methoden, zonder voorafgaande schriftelijke toestemming van de uitgever worden verveelvoudigd, verspreid of verzonden.

Houd de ongemonteerde producten te allen tijde buiten bereik van kinderen.

Beoogd gebruik

Het product is een led-verlichtingssysteem bedoeld om te monteren onder tussenliggers van een Gumax® terrasoverkapping. Maximaal 2 spots per ligger mogen gemonteerd worden. Bij gebruik in andere toepassingen valt dit onder de eigen verantwoordelijkheid en het eigen risico van de gebruiker. Gumax® kan in dat geval niet garanderen dat het product geschikt is voor het beoogde gebruik en is dan ook niet aansprakelijk bij schades. Het product wordt gebruikt met een bijgeleverde afstandsbediening.

Dit product is specifiek ontworpen en ontwikkeld voor uitsluitend huishoudelijk gebruik onder normale gebruiksomstandigheden.

Transport

Borg het product tijdens het transport op een dusdanige wijze dat deze niet kan beschadigen.

Vervoer en bewaar het product te allen tijde in de originele verpakking op een veilige en droge plaats.

Transportmiddelen moeten geschikt zijn voor het gewicht van de transporteenheden en voor het transport toegelaten zijn.

Controle

Controleer vooraf de inhoud op aantallen en beschadigingen en leg de onderdelen overzichtelijk neer.

Voordat u een onderdeel monteert, controleert u of deze vrij is van defecten en test u het product. Indien u een (mogelijk) defect constateert, maak hier foto's van en neem contact op met uw leverancier.

Staak bij het constateren van een mogelijk defect het gebruik of de installatie onmiddellijk. Indien u het product desondanks toch installeert en/of in gebruik neemt, is Gumax® niet aansprakelijk voor de eventuele gevolgen.

Installatie

Schakel de stroom altijd uit op de locatie waar u gaat werken voordat met de installatie van het product wordt begonnen. De installatie-koppelingen zijn uitsluitend bestemd voor spanningsloos aansluiten en ontkoppelen.

In sommige landen mogen elektrische installaties alleen worden uitgevoerd door een bevoegd elektricien. Indien dit van toepassing is, dient u zich hieraan te houden.

Zorg dat er een veilige omgeving is gedurende de installatie. Zorg ervoor dat alle maatregelen getroffen zijn om veilig te kunnen werken voordat installatie wordt gestart en zorg dat er geen personen in de buurt zijn die niet bij de installatie betrokken zijn.

Gebruik steeds de voorgeschreven bout en schroefverbindingen.

Het product mag niet worden gedemonteerd of uiteen worden genomen, anders dan in deze handleiding vermeld. Indien een onderdeel beschadigd is, mag het product niet gebruikt worden.

Werk veilig. Volg altijd de veiligheidsinstructies van de gereedschappen die u gebruikt. Draag altijd veiligheidsschoenen en een veiligheidsbril en maak gebruik van gehoorbescherming, handschoenen en een mondkapje bij zagen en boren.

Het product heeft een vermogen van 18W per driver. Let er bij het aansluiten op dat de desbetreffende elektriciteitsgroep niet overbelast wordt. Schakel bij twijfel een expert in. In geen geval meer dan 36 driver/controllers aaneenschakelen op één bijgeleverde elektriciteitskabel (230V).

Het product dient op een geaard stopcontact te worden aangesloten. Het stopcontact dient op een aardlekschakelaar te zijn aangesloten.

Bevestig de kabels met daarvoor bestemde bevestigingsmiddelen. Zorg er te allen tijde voor dat kabels niet beschadigd raken. Gebruik de meegeleverde bevestigingsmiddelen om de driver/controller te bevestigen.

Gebruik geen nietmachines, spijkers of iets dergelijks om dit product of de draden ervan te bevestigen, aangezien dit de isolatie kan beschadigen en gevaar oplevert.

Raadpleeg altijd de gebruiksaanwijzing van bijgeleverde producten en handel in overeenstemming met deze gebruiksaanwijzing.

Gebruik alleen de meegeleverde onderdelen. Gebruik van andere artikelen zoals een verlengsnoer kan het product beschadigen of leiden tot gevaarlijke situaties. Een gevaarlijke compatibiliteit tussen installatiekoppelingssystemen van verschillende fabrikanten wordt niet automatisch voorkomen door naleving van IEC 61535.

De installatiekoppelingssystemen vormen geen vervanging voor het nationale standaardstelsel van stekkers en stopcontacten.

Aangezien een IP20-stekker gewoonlijk binnenshuis wordt gebruikt, moet u de stekker aansluiten op een stopcontact dat zich binnenshuis of in vergelijkbare condities bevindt. Indien u niet over de nodige ervaring beschikt om het product te installeren is het aan te raden om een installateur in te schakelen.

Niet bedoeld voor montage binnen handbereik. De LED-spot kan heet worden wanneer deze wordt ingeschakeld; raak het product daarom niet aan tijdens het gebruik of kort nadat het is ingeschakeld.

Armatuur is niet geschikt voor directe montage op normaal brandbare oppervlakken (enkel geschikt voor montage op niet brandbare oppervlakken).

De afstand van de lamp tot het verlichte object dient groter dan 20 cm te zijn.

De armaturen zijn niet geschikt om te worden bedekt met thermisch geïsoleerd materiaal.

Het armatuur wordt in een aluminium behuizing geplaatst. Minimale installatieafstand tot brandbaar materiaal (a=100mm; b=100mm; c=100mm; d=100mm).

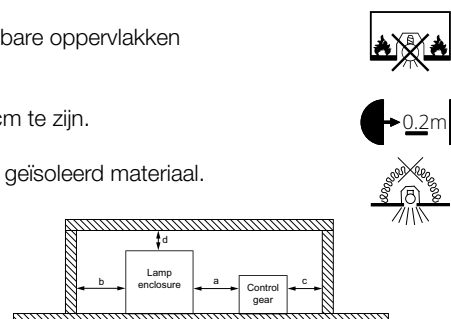

Gebruik

Houd batterijen en kleine onderdelen buiten het bereik van kinderen.

Dit product is niet ontworpen voor het gebruik of bediening door kinderen. Tevens kan het product niet als speelgoed worden aangemerkt.

Voorkom blootstelling van het product aan open vuur of vloeistoffen.

Dek de armatuur niet af; voldoende ventilatie is noodzakelijk voor een correcte werking. Bedekking kan oververhitting tot gevolg hebben. Dit heeft een negatieve invloed op de levensduur van het product en kan leiden tot schade.

Al het verpakkingsmateriaal van het product moet verwijderd worden van het product voor in gebruik name.

Het product mag alleen worden bewaard of ingeschakeld bij temperaturen (ook onder de overkapping) tussen -20°C en 45°C. Indien het product ingeschakeld wordt bij temperaturen die buiten deze bandbreedte vallen, kan de correcte werking van het systeem beïnvloed worden en dit kan tevens een negatief effect hebben op de levensduur van het product of leiden tot schade.

De elektrische installatie waarin het product wordt gebruikt, moet worden aangesloten op een netwerk met nominale spanning tussen de 220-240 Volt.

Bij extreme (weers)omstandigheden (waaronder harde wind, zware sneeuwval, grote hagelstenen, aardbevingen, onweer) is extra voorzichtigheid en zijn voorzorgsmaatregelen geboden. Neem vooraf beschermende maatregelen en zorg ervoor dat het product

gedurende de extreme (weers)omstandigheden niet wordt gebruikt door uzelf of anderen.

Als u een (mogelijk) defect constateert, neem dan veiligheidsmaatregelen in acht. Zorg ervoor dat niemand onder of in de buurt van de defecte producten is en schakel een deskundige in.

Trek niet aan kabels. Dit kan kabelbreuk en/of kortsluiting veroorzaken.

Kijk nooit rechtstreeks in de led-lampen. Dit kan de ogen beschadigen.

Als aannemelijk is dat veilig gebruik niet langer mogelijk is, stel dan het product buiten werking en borg het tegen onbedoeld gebruik. Ga ervan uit dat veilig gebruik niet langer mogelijk is als:

- het product enige zichtbare beschadigingen of afwijkingen vertoont
- het product niet of niet meer volledig naar behoren werkt
- het product gedurende langere tijd onder ongunstige omstandigheden is opgeslagen
- het product aan zware transportbelastingen onderhevig is geweest

Het product genereert warmte, dus gebruik het in een omgeving met kruisventilatie voor warmteafvoer.

Bevestig geen extra voorwerpen aan het product zoals touwen of kettingen. Gebruik het product enkel waarvoor het bestemd is.

Raak de armatuur niet aan met een natte hand of doek. Raak de bovenkant van de kap niet aan.

Onderhoud en schoonmaak

Controleer het product regelmatig, minimaal jaarlijks, op het stevig vastzitten van het product en op gebreken die veilig gebruik van het product in de weg kunnen staan. Als een onderdeel beschadigd is, mag het product niet worden gebruikt.

Let bij onderhouds- of schoonmaakwerkzaamheden op scherpe randen en uitstekende delen. Gebruik handbescherming indien nodig.

Spoel of spuit het product niet af met water. Dit kan tot kortsluiting leiden. Hanteer een licht vochtige doek om het product schoon te maken. Gebruik geen (agressieve) schoonmaakmiddelen.

Wanneer de levensduur van de lichtbron is verstreken, moet de hele armatuur worden vervangen.

De kabel die vastzit aan de armatuur kan niet worden vervangen. Wanneer deze kabel beschadigd is, moet de gehele armatuur worden vervangen.

Afdanken

Het product bevat onderdelen die niet bij het reguliere afval gedeponeerd mogen worden. Indien u het product niet meer gebruikt, brengt u het product naar een geschikt deponeringspunt voor elektrische apparaten.

Batterijen brengt u na gebruik naar een geschikt deponeringspunt voor lege batterijen.

Garantie en aansprakelijkheid

Het buiten Gumax® om aanbrengen van wijzigingen aan Gumax® producten leidt in alle gevallen tot het vervallen van aansprakelijkheid van Gumax®. Ook vervalt in dat geval uw garantie. Met wijzigingen wordt hier bedoeld: anders dan de in de installatiehandleiding vermelde bewerkingen.

Probeer niet zelfstandig het product te repareren. Verkeerd uitgevoerde reparaties kunnen voor gevaarlijke situaties zorgen en leiden tot verval van de garantie en aansprakelijkheid.

Bij het gebruik van onderdelen die niet van Gumax® zijn in combinatie met het product, zal de garantie op het product vervallen.

Gumax® kan niet aansprakelijk worden gesteld voor schade aan het elektriciteitsnet van uw pand.

Er kunnen kleine verschillen zijn tussen de kleur van het licht van verschillende armaturen. Dit geldt niet als een tekortkoming van het product.

Gumax® is niet aansprakelijk voor gevolgschade, schade aan voorwerpen of personen als gevolg van het niet in acht nemen van de veiligheidsinstructies en/of oneigenlijk gebruik of als gevolg van slijtage. Productontwerp, -samenstelling en -specificaties kunnen zonder voorafgaande kennisgeving worden gewijzigd.

Alle gebruikte logo's en handelsnamen zijn geregistreerde handelsmerken van hun respectieve eigenaren en worden hierbij als zodanig erkend.

Alle gegevens en aanwijzingen in deze handleiding zijn samengesteld met inachtneming van de geldende normen en voorschriften, de laatste stand der techniek en onze jarenlange inzichten en ervaring. De fabrikant is niet aansprakelijk voor schade met de volgende oorzaken: niet in acht nemen van deze handleiding, niet beoogd gebruik, niet aanhouden van de erkende technische regels, eigenmachtige ombouw, technische veranderingen aan het product.

De in het leveringscontract overeengekomen verplichtingen, de algemene bedrijfsvoorwaarden, de leveringsvoorwaarden van de fabrikant en de op het tijdstip van de afsluiting van het contract geldende wettelijke regelingen zijn geldig.

De lichtbron in deze armatuur mag enkel door een gekwalificeerd persoon worden vervangen.

Indien de externe flexibele kabel of het snoer van dit armatuur beschadigd is, mag deze uitsluitend door een gekwalificeerd persoon worden vervangen om gevaar te voorkomen.

INSTRUKCJA BEZPIECZEŃSTWA



Informacje ogólne

Przed instalacją Lampki LED Gumax® (zwanego dalej również „produktem”) i korzystaniem z niego należy zapoznać się dokładnie z instrukcją. Zawsze należy przestrzegać zawartych w niej wskazówek. Niezastosowanie się do nich może doprowadzić do powstania szkód lub obrażeń ciała. Oprócz tego nieprzestrzeganie instrukcji powoduje wygaśnięcie gwarancji.

Instrukcję obsługi należy starannie przechowywać, aby można było z niej skorzystać, kiedy okaże się potrzebna. W przypadku sprzedania lub przekazania produktu wraz z produktem należy przekazać instrukcję bezpieczeństwa.

W celu uzyskania odpowiedzi, których nie ma w niniejszej instrukcji montażu, należy skontaktować się ze sprzedawcą. W przypadku braku umiejętności w zakresie podłączania instalacji i montażu należy skorzystać z pomocy fachowca.

Ilustracje zawarte w niniejszej instrukcji montażu i obsługi dają ogólne wyobrażenie i mogą różnić się od danej wersji produktu.

Niniejsza instrukcja jest chroniona prawem autorskim i przeznaczona wyłącznie do użytku z danym produktem. Żadna część tej publikacji nie może być powielana, rozpowszechniana ani przesyłana w żadnej formie i w żaden sposób, w tym między innymi poprzez kserowanie, nagrywanie ani z użyciem innych metod elektronicznych lub mechanicznych bez uprzedniej pisemnej zgody wydawcy.

Niezmontowane produkty należy przechowywać w miejscu niedostępnym dla dzieci.

Zastosowanie Produktu

Produkt to system oświetlenia LED przeznaczony do montażu pod belkami pośrednimi zadaszenia tarasu Gumax®. Można zamontować najwyżej 2 punkty świetlne na belkę. Wykorzystanie w innym celu odbywa się na własną odpowiedzialność i ryzyko użytkownika. Gumax® w takim przypadku nie daje gwarancji, że produkt nadaje się do przewidzianego zastosowania i nie ponosi odpowiedzialności za szkody. Wraz z produktem dostarczamy pilota zdalnego sterowania.

Produkt został zaprojektowany i opracowany wyłącznie do użytku domowego w normalnych warunkach.

Transport

Podczas transportu produkt należy zabezpieczyć w taki sposób, aby go nie uszkodzić.

Produkt należy przewozić i przechowywać zawsze w oryginalnym opakowaniu, w bezpiecznym i suchym miejscu.

Środki transportu muszą być odpowiednie do masy przewożonych elementów i dopuszczone do transportu.

Przegląd

Przed przystąpieniem do montażu należy sprawdzić liczbę poszczególnych elementów, czy nie ma uszkodzeń i rozłożyć przejrzysto części.

Przed zamontowaniem sprawdzić, czy część nie ma wad, i przetestować produkt. W przypadku stwierdzenia (ewentualnej) wady należy utrwalić ją na zdjęciu i skontaktować się z dostawcą.

Po stwierdzeniu wady natychmiast przerwać instalację lub korzystanie z produktu. Jeśli pomimo wady dojdzie do instalacji lub korzystania z produktu, Gumax® nie ponosi odpowiedzialności za ewentualne skutki.

Instalacja

Przed przystąpieniem do instalacji produktu w miejscu jego montażu należy wyłączyć dopływ energii elektrycznej. Instalacja i demontaż złączy musi odbywać się bez napięcia.

W niektórych krajach instalację elektryczną może wykonywać wyłącznie elektryk posiadający uprawnienia. W stosownych przypadkach należy tego przestrzegać.

Podczas instalacji zapewnić bezpieczeństwo w otoczeniu. Przed przystąpieniem do instalacji podjąć wszelkie środki zapewniające bezpieczeństwo podczas pracy i upewnić się, że w pobliżu nie znajduje się nikt, kto nie bierze w niej udziału.

Zawsze stosować zalecane śruby i wkręty.

Produktu nie wolno demontować lub rozmontowywać w inny sposób niż opisany w instrukcji. W przypadku uszkodzenia którejs z części produktu nie wolno go używać.

Należy zachować bezpieczeństwo podczas pracy. Postępować zgodnie z instrukcjami używanych narzędzi. Podczas piłowania i wiercenia zawsze nosić obuwie i okulary ochronne, ochronniki słuchu, rękawice i maseczkę.

Produkt ma moc 18 W na każdy sterownik. Podczas podłączania należy zwrócić uwagę na to, aby nie doszło do przeciążenia danej grupy elektrycznej. W razie wątpliwości należy skonsultować się ze specjalistą. W żadnym wypadku nie wolno podłączać więcej niż 36 sterowników/kontrolerów na jednym dostarczonym kablu elektrycznym (230 V).

Produkt podłączyć do gniazda z uziemieniem. Gniazdo musi mieć podłączenie do wyłącznika różnicowoprądowego.

Kable przymocować dostarczonymi elementami montażowymi. Zawsze zadbać o to, by nie doszło do uszkodzenia kabli. Do montażu sterownika/kontrolera użyć dostarczonych elementów montażowych.

Do mocowania produktu i przewodów nie wolno korzystać z zszywaczy, gwoździ itp., ponieważ może to prowadzić do uszkodzenia izolacji i powstania zagrożenia.

Zawsze należy zapoznać się z informacjami w instrukcji obsługi dostarczonej z produktem i postępować zgodnie z zawartymi w niej wskazówkami.

Należy korzystać wyłącznie z dostarczonych części. Korzystanie z innych artykułów, np. przedłużacza, może uszkodzić produkt lub prowadzić do niebezpiecznych sytuacji. Spełnienie normy IEC 61535 nie zapobiega automatycznie niebezpiecznej kombinacji pomiędzy systemami złączek różnych producentów.

System złączek instalacyjnych nie zastępuje krajowego standardu wtyczek i gniazd.

Biorąc pod uwagę, że wtyczka IP20 stosowana jest zwykle w domu, wtyczkę podłączać do gniazda, które znajduje się w domu lub w porównywalnych warunkach. Przy braku koniecznego doświadczenia w instalowaniu produktu zalecamy zwrócenie się o pomoc do instalatora.

Nie jest przeznaczony do montażu w zasięgu ręki. Reflektor LED może się nagrzewać po włączeniu, więc nie dotykaj produktu, gdy jest uruchomiony lub wkrótce po jego włączeniu.

Oprawy nie nadają się do bezpośredniego montażu na powierzchniach normalnie łatwopalnych (nadają się tylko do montażu na powierzchniach niepalnych).

Odległość lampy od oświetlanego obiektu powinna być większa niż 20 cm.

Oprawy nie nadają się do pokrycia materiałem termoizolacyjnym.

Oprawa jest montowana w profilu aluminiowym. Minimalna odległość instalacji od materiału łatwopalnego (a=100 mm; b=100 mm; c=100 mm; d=100 mm).

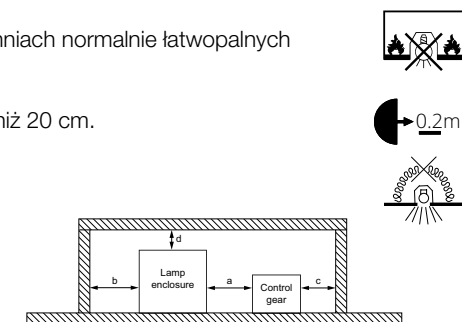

Użytkowanie

Baterie i drobne części należy przechowywać w miejscu niedostępnym dla dzieci.

Produkt nie został zaprojektowany do użytku i sterowania przez dzieci. Nie można go traktować jako zabawki.

Chronić produkt przed otwartym ogniem i cieczami.

Nie zakrywać oprawy. Prawidłowe działanie wymaga odpowiedniej wentylacji. Przykrycie może spowodować przegrzanie. Ma to ujemny wpływ na żywotność produktu i może doprowadzić do uszkodzeń.

Przed użyciem produktu usunąć z niego całe opakowanie.

Produkt może być przechowywany i włączany w temperaturach (również pod zadaszeniem) od -20 do 45°C. Włączanie poza tym zakresem temperatur może mieć ujemny wpływ na prawidłowe działanie systemu i źle oddziaływać na żywotność produktu lub prowadzić do uszkodzeń.

Instalacja elektryczna produktu musi być podłączona do sieci o napięciu znamionowym pomiędzy 220 a 240 V.

W ekstremalnych warunkach (pogodowych) m.in. podczas wichury, dużych opadów śniegu, potężnego gradobicia, trzęsienia ziemi czy burzy zalecamy dodatkową ostrożność i zastosowanie środków zapobiegawczych. Należy przedsięwziąć środki ostrożności i zadbać, aby nikt nie używał produktu podczas ekstremalnych warunków (pogodowych). W przypadku stwierdzenia (ewentualnego) uszkodzenia zastosować środki bezpieczeństwa. Należy dopilnować, aby nikt nie znalazł się w pobliżu uszkodzonego produktu i należy wezwać fachowca..

Nie wolno ciągnąć za kable. Może to spowodować pęknięcie kabla lub zwarcie.

Nie wolno patrzeć bezpośrednio w światło lampy LED. Może to prowadzić do uszkodzenia wzroku.

Jeśli okaże się, że nie można z produktu korzystać w sposób bezpieczny, należy wyłączyć go z użytkowania i zabezpieczyć przed niezamierzonym włączeniem. Z produktu nie można bezpiecznie korzystać, kiedy:

- produkt ma widoczne uszkodzenia lub nieprawidłowości;
- produkt nie działa w ogóle lub działa nieprawidłowo;
- produkt podczas przechowywania przez dłuższy czas znajdował się w niekorzystnych warunkach;
- produkt poddany został dużym obciążeniom podczas transportu.

Produkt nagrzewa się. Należy korzystać z niego w przewiewnym miejscu w celu umożliwienia odprowadzenia ciepła.

Do produktu nie wolno mocować żadnych innych rzeczy, takich jak sznury lub łańcuchy. Można z niego korzystać wyłącznie zgodnie z przeznaczeniem.

Nie należy dotykać oprawy oświetleniowej mokrą dłońią ani ściereczką. Nie dotykać górnej części osłony.

Konserwacja i czyszczenie

Należy regularnie sprawdzać produkt – przynajmniej raz w roku pod kątem solidnego przymocowania i uszkodzeń, które mogą stanowić zagrożenie dla bezpieczeństwa. W przypadku uszkodzenia którejs z części produktu nie wolno go używać.

Podczas konserwacji i czyszczenia uważać na ostre krawędzie i wystające części. Chronić ręce.

Produktu nie wolno splukiwać ani spryskiwać wodą. Może to spowodować zwarcie. Do czyszczenia produktu używać lekko wilgotnej ściereki. Nie stosować żadnych (agresywnych) środków do czyszczenia.

Po upływie okresu przydatności do użycia należy wymienić całą oprawę oświetlenia.

Nie można wymieniać kabla przymocowanego do oprawy. Po jego uszkodzeniu wymienić całą oprawę.

Utylizacja

Produkt zawiera części, których nie można wyrzucać do zwykłych odpadów. Po zakończeniu korzystania z produktu należy go oddać w punkcie zbiórki urządzeń elektrycznych.

Po zakończeniu korzystania z baterii należy odnieść je do punktu zbiórki zużytych baterii.

Gwarancja i odpowiedzialność

Dokonanie zmian w produktach bez zgody Gumax® prowadzi w każdym przypadku do wygaśnięcia odpowiedzialności cywilnej Gumax®. W takim przypadku wygasa również gwarancja. Przez zmiany rozumiemy zmiany inne niż podane w instrukcji instalacji.

Nie wolno podejmować samodzielnych prób naprawienia produktu. Źle przeprowadzona naprawa może prowadzić do niebezpiecznych sytuacji oraz utraty gwarancji i odpowiedzialności.

Stosowanie innych części niż części firmy Gumax® w jej produktach, powoduje wygaśnięcie gwarancji Gumax®.

Gumax® nie ponosi odpowiedzialności za uszkodzenie instalacji elektrycznej w nieruchomości.

Kolor światła różnych opraw może nieznacznie się różnić. Nie oznacza to wady produktu.

Gumax® nie ponosi odpowiedzialności za szkody następcze, uszkodzenie przedmiotów ani urazy u osób w wyniku nieprzestrzegania instrukcji bezpieczeństwa lub użycia produktu niezgodnego z przeznaczeniem, jak również powstałe w wyniku zużycia. Bez uprzedniego powiadomienia może dojść do zmiany projektu produktu, jego konstrukcji i danych technicznych.

Wszystkie wykorzystane logotypy i nazwy handlowe są zarejestrowanymi markami handlowymi ich właścicieli i w taki sposób są traktowane.

Wszystkie informacje i zalecenia znajdujące się w niniejszej instrukcji obsługi powstały z uwzględnieniem obowiązujących norm i przepisów, najnowszych osiągnięć technicznych i naszej wieloletniej wiedzy i doświadczenia. Producent nie odpowiada za szkody spowodowane przez nieprzestrzeganie niniejszej instrukcji, korzystanie niezgodne z przeznaczeniem, niestosowanie obowiązujących przepisów technicznych, samodzielnie wprowadzone zmiany konstrukcyjne i zmiany techniczne produktu.

Obowiązują zapisy uzgodnione w umowie dostawy, ogólne warunki współpracy, warunki dostawy producenta i przepisy prawne będące w mocy w chwili zawarcia umowy.

Źródło światła zawarte w tej oprawie może być wymieniane wyłącznie przez wykwalifikowaną osobę.

Jeśli zewnętrzny elastyczny przewód lub kabel oprawy jest uszkodzony, aby uniknąć zagrożenia, może go wymienić wyłącznie producent lub jego licencjonowany agent serwisowy lub inna wykwalifikowana osoba.

TOOLS WERKZEUGE MATERIEL NECESSAIRE GEREEDSCHAP NARZĘDZIA

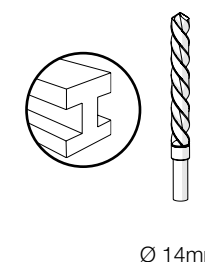
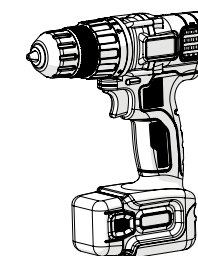
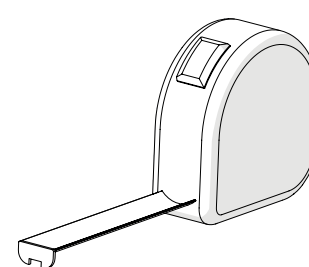

Ø 14mm

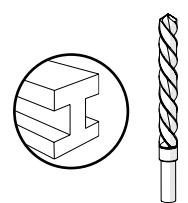

Ø 5mm

**PROVIDED TOOLS
 ANGEBOTENE WERKZEUGE
 OUTILS DONNÉS
 MEEGELEVERD GEREEDSCHAP
 NARZĘDZIA W ZESTAWIE**

**PARTS
 BAUTEILE
 ELEMENTS
 ONDERDELEN
 CZĘŚCI**

The list below shows the minimum amounts required

**Box A | Verpackung A | Boîte A | Doos A | Ramka A
 PCK-1102-1**

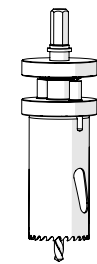

1x
 CUT-562-1
 per 10 spots
 Ø 28mm

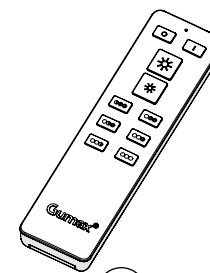

1x
 ALP-3504-1

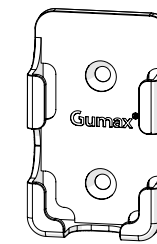

1x
 ALP-3505-1

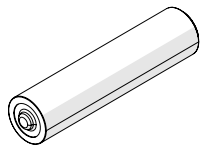

2x
 ALP-3421-1

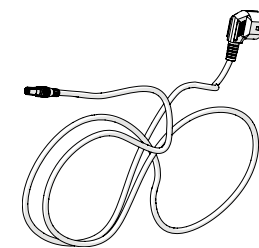

1x
 ALP-3422-1
 10m

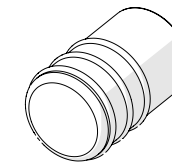

1x
 ALP-3424-1

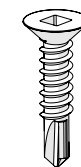

2x
 SCM-3003-X
 19mm



2x
 SCM-3004-X
 40mm



2x
 SCM-3004-2

Box B4 | Verpackung B4 | Boîte B4 | Doos B4 | Ramka B4

PCK-1104-1

1x per 3,06m; 6,06m; 9,06m; 12,06m | 2x per 5,06m; 8,06m; 11,06m

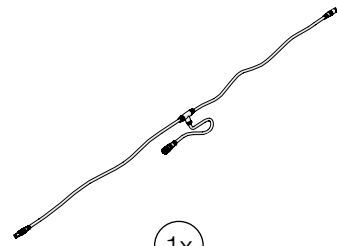

1x
ALP-3423-1

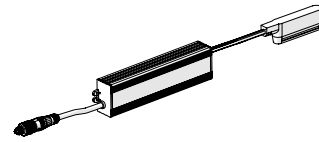

1x
ASY-3501-1

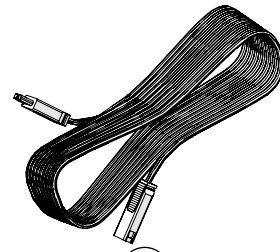

1x
ALP-3508-2
2m

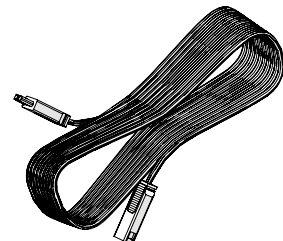

1x
ALP-3508-3
3m

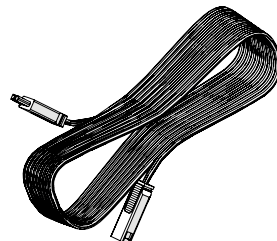

1x
ALP-3508-4
4m

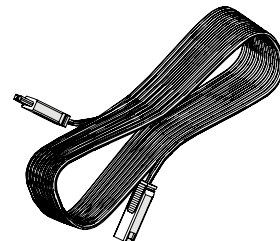

1x
ALP-3508-5
5m

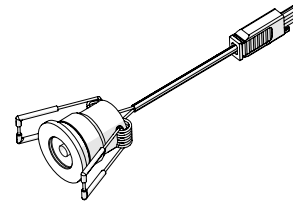

4x
ALP-3509-1

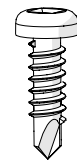

2x
SCM-3000-X
16mm

Box B6 | Verpackung B6 | Boîte B6 | Doos B6 | Ramka B6

PCK-1106-1

1x per 4,06m; 6,06m; 8,06m; | 2x per 7,06m; 9,06m; 11,06m | 3x per 10,06m; 12,06m

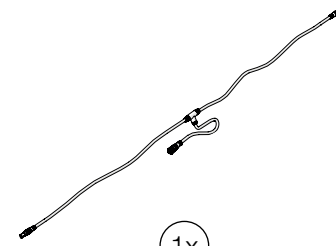

1x
ALP-3423-1

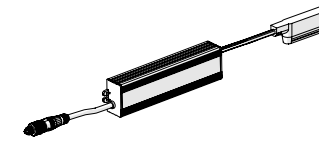

1x
ASY-3501-1

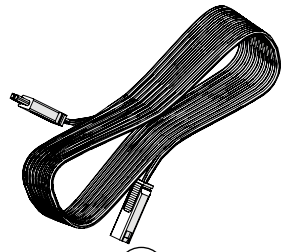

1x
ALP-3508-2
2m

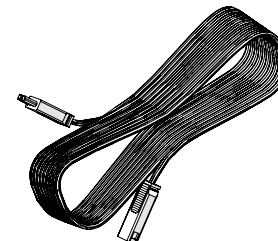

1x
ALP-3508-3
3m

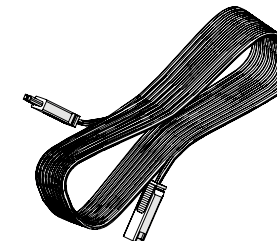

2x
ALP-3508-4
4m

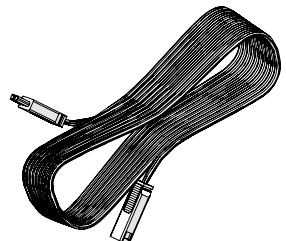

1x
ALP-3508-5
5m

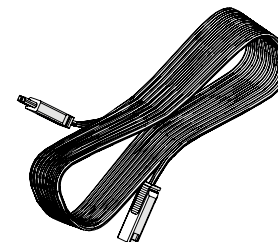

1x
ALP-3508-6
6m

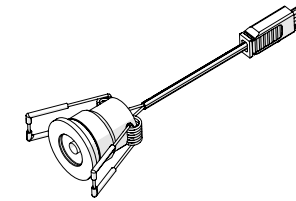

6x
ALP-3509-1

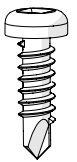

2x
SCM-3000-X
16mm

Optional parts

1x per 5,06m; 6,06m; 7,06m | 2x per 8,06m; 9,06m; 10,06m | 3x per 11,06m; 12,06m

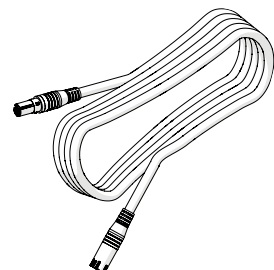

ALP-3510-1
3m

POSITION LED SPOTS
 POSITIONIEREN LED-SPOTS
 POSITION DE LED SPOTS
 POSITIE LEDSPOTS
 POZYCJA LAMPKI LED

 Maximum of 2 spots per beam

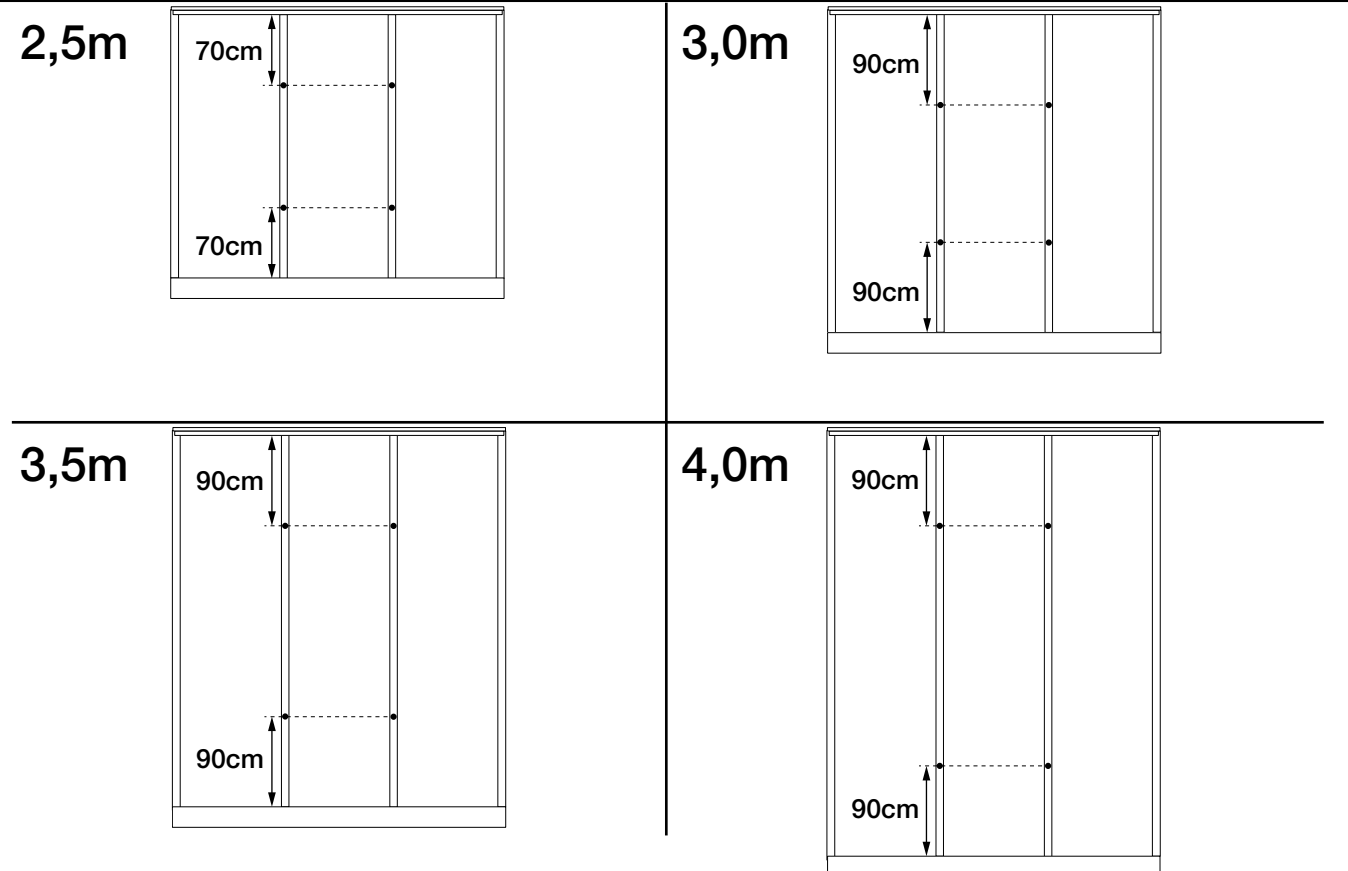

LAYOUT CABLING
 VERKABELUNG LAYOUT
 DISPOSITION CÂBLAGE
 LAY-OUT BEKABELING
 UKŁAD OKABLOWANIA

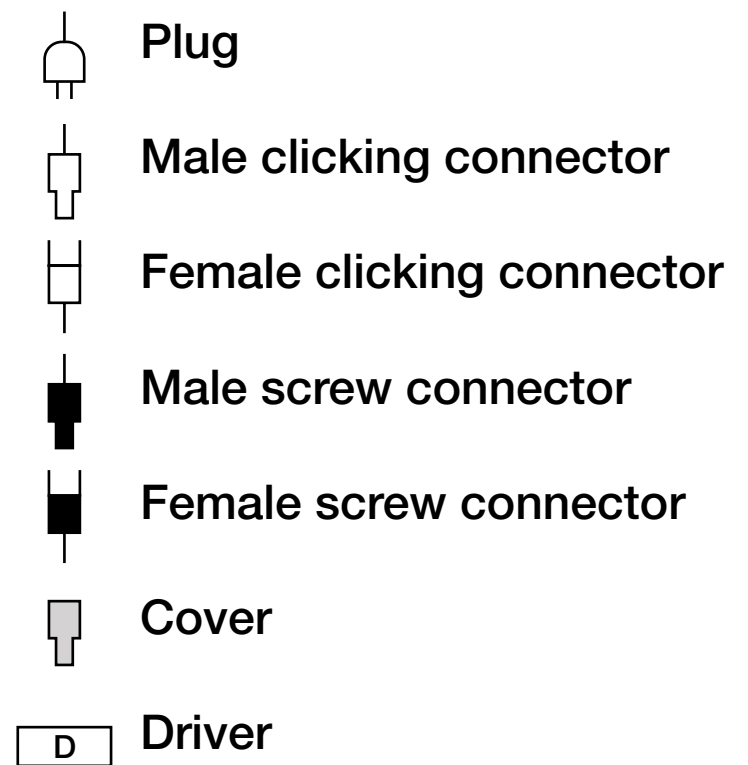

Single led spot set

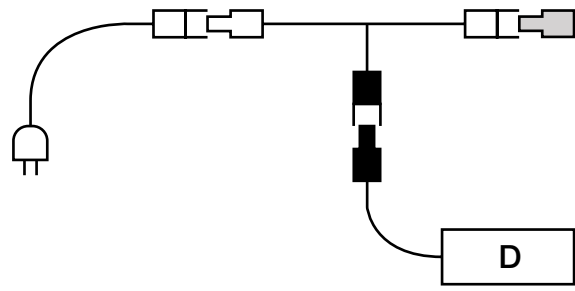

Multiple led spot sets

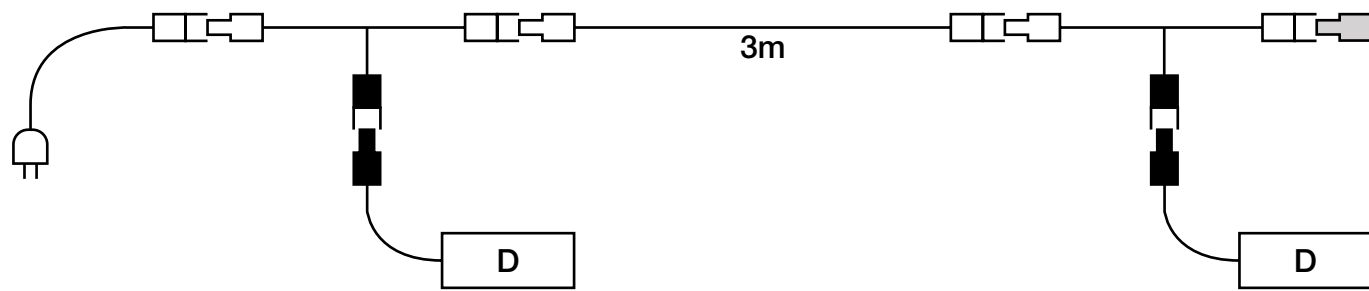

ASSEMBLY MONTAGE MONTAGE MONTAGE MONTAŻ



Repeat step for each same item | Schritt für jedes gleiches Item wiederholen | Répétez les étapes pour chaque même article | Stap herhalen voor elk hetzelfde onderdeel



Attention! | Achtung! | Attention! | Let op!



Correct | Richtig | Bien | Goed



Wrong | Falsch | Erreur | Fout

Which cable length where?

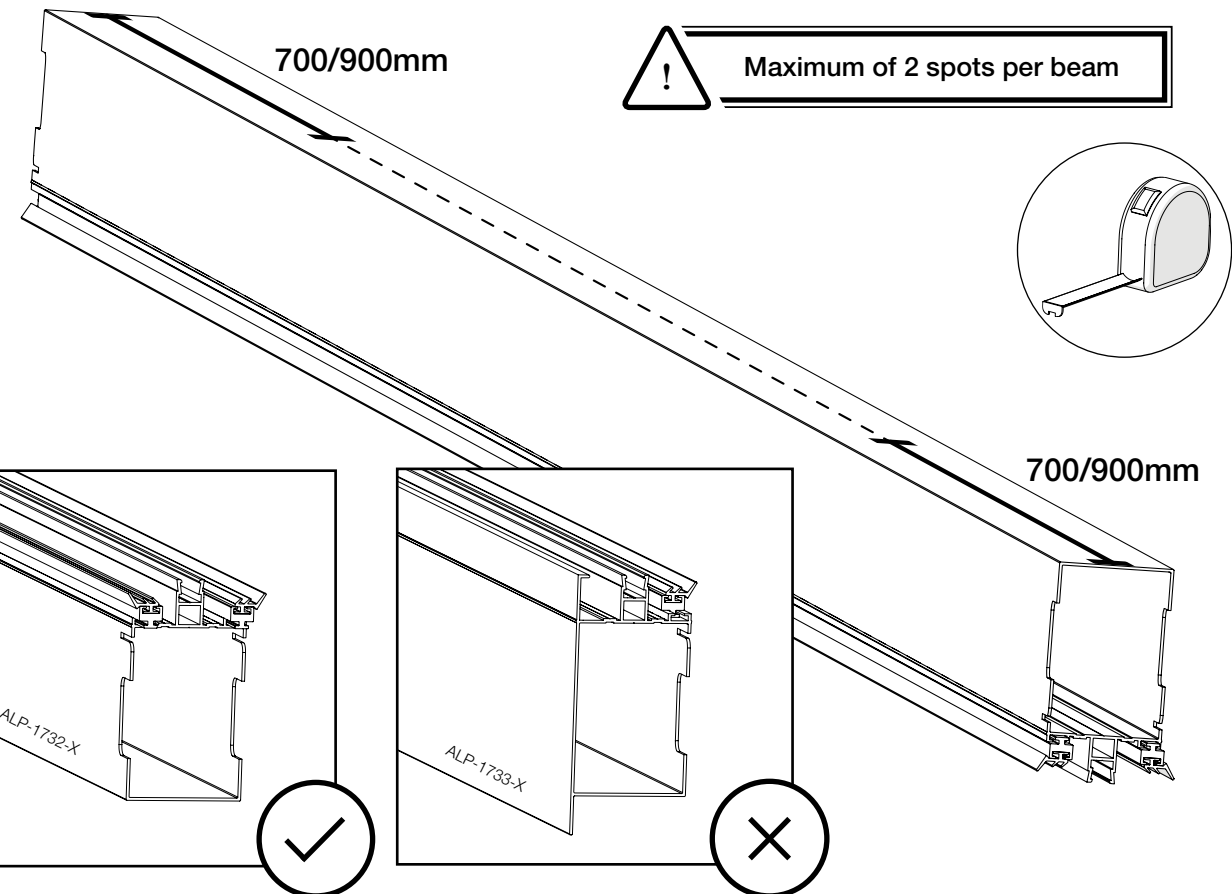
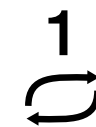
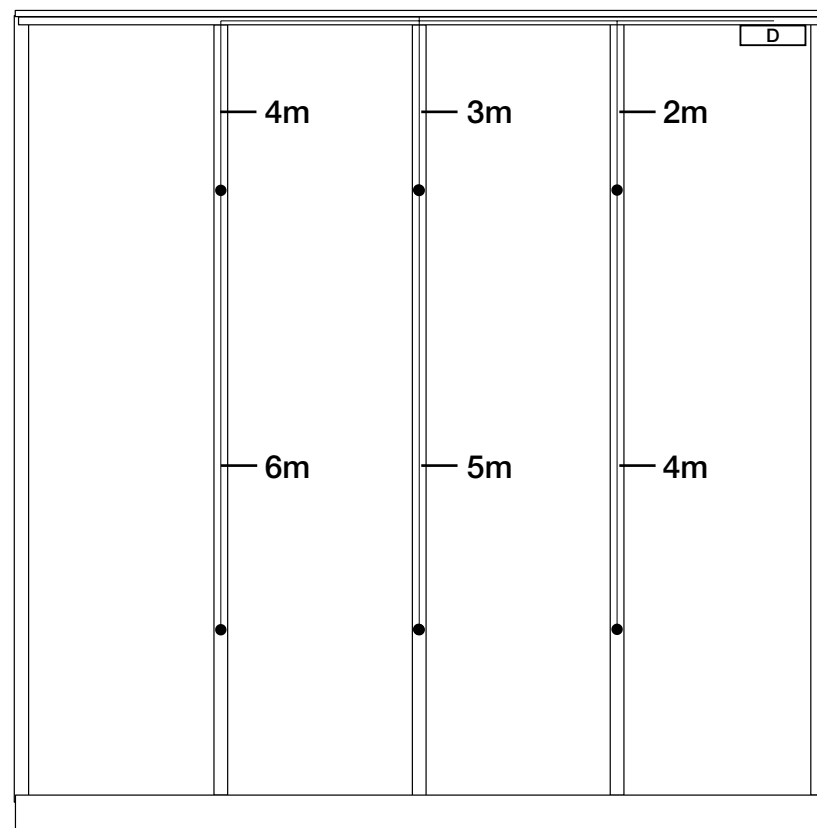

2

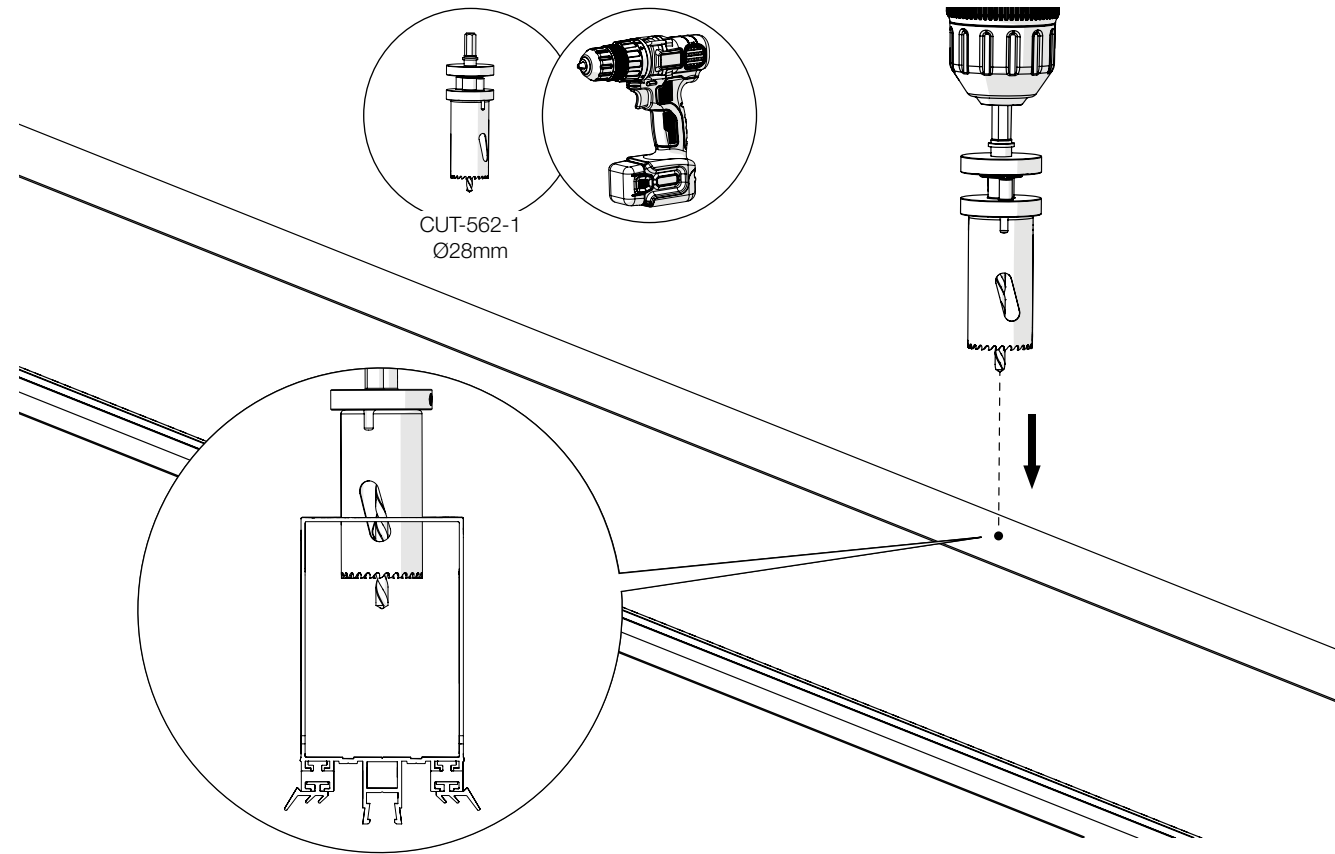

4

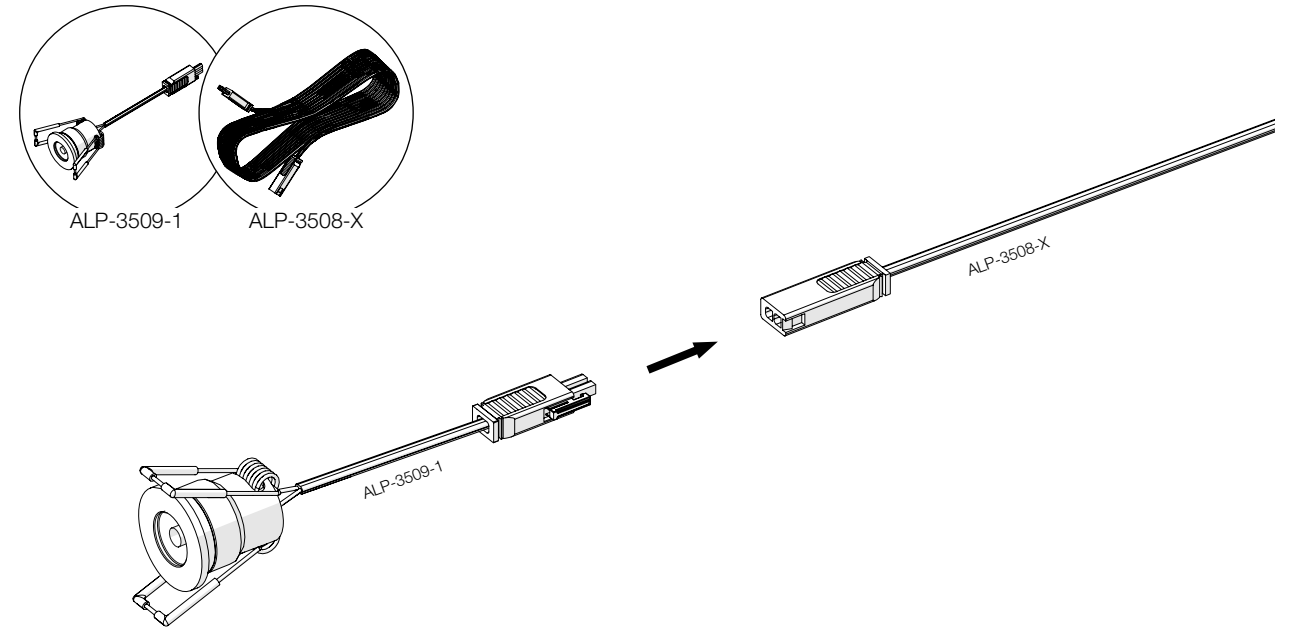

3

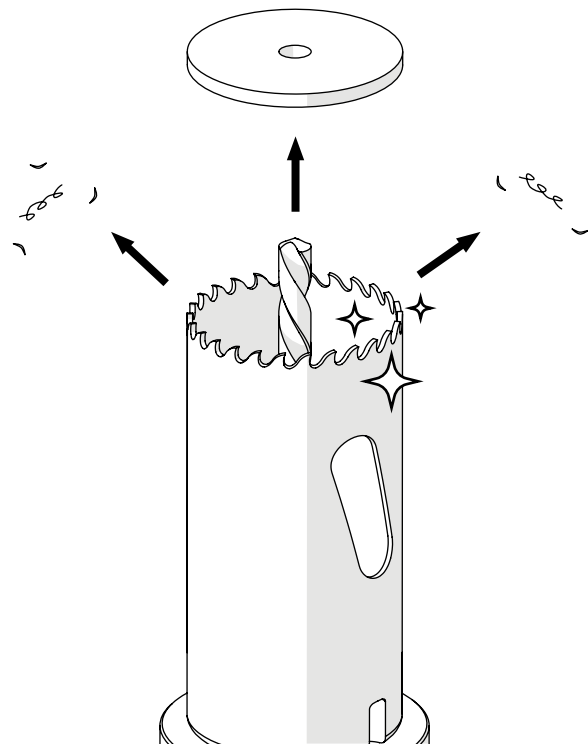

5

! Check layout cabling

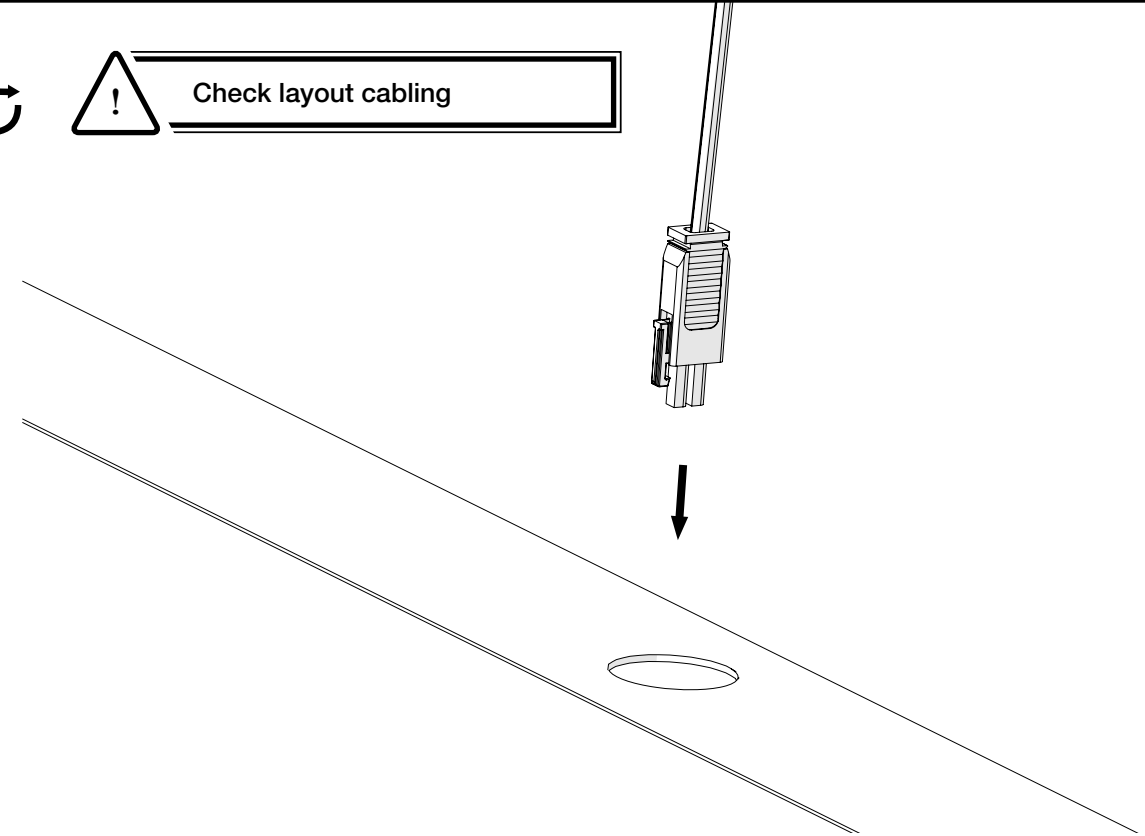

! Repeat steps 2 and 3

06

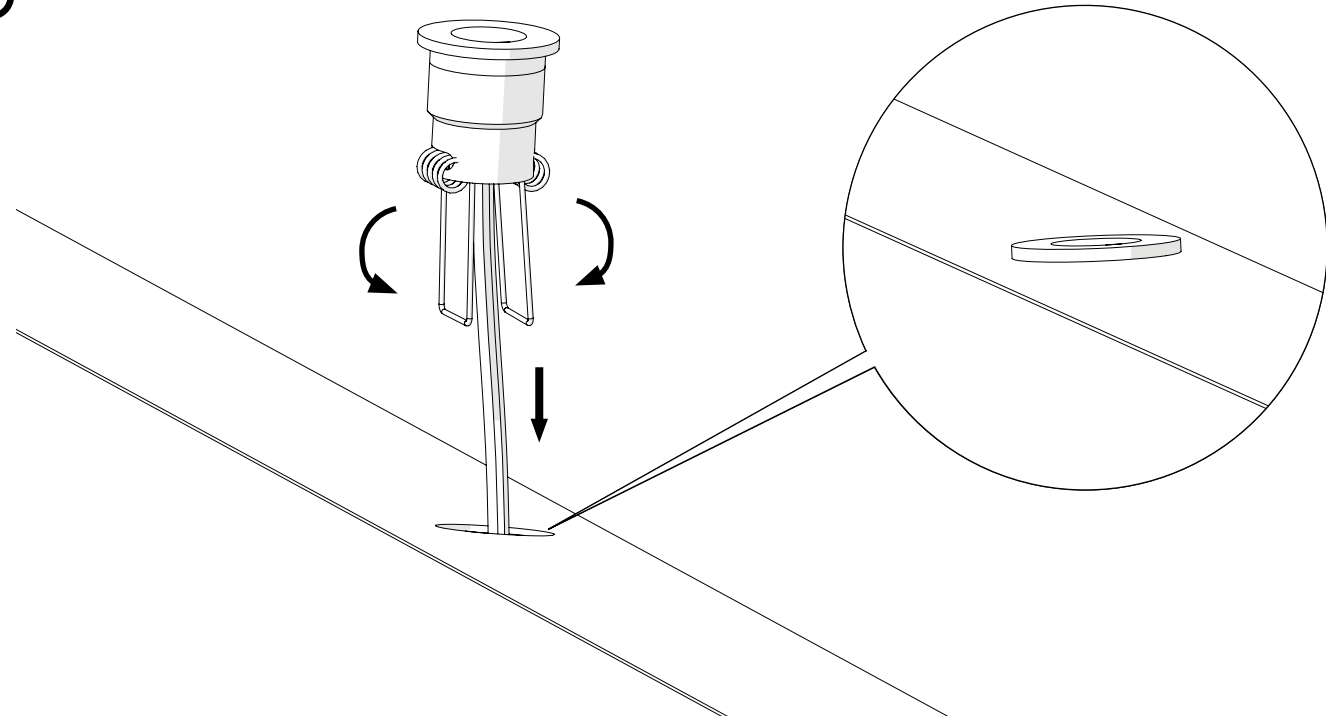

07

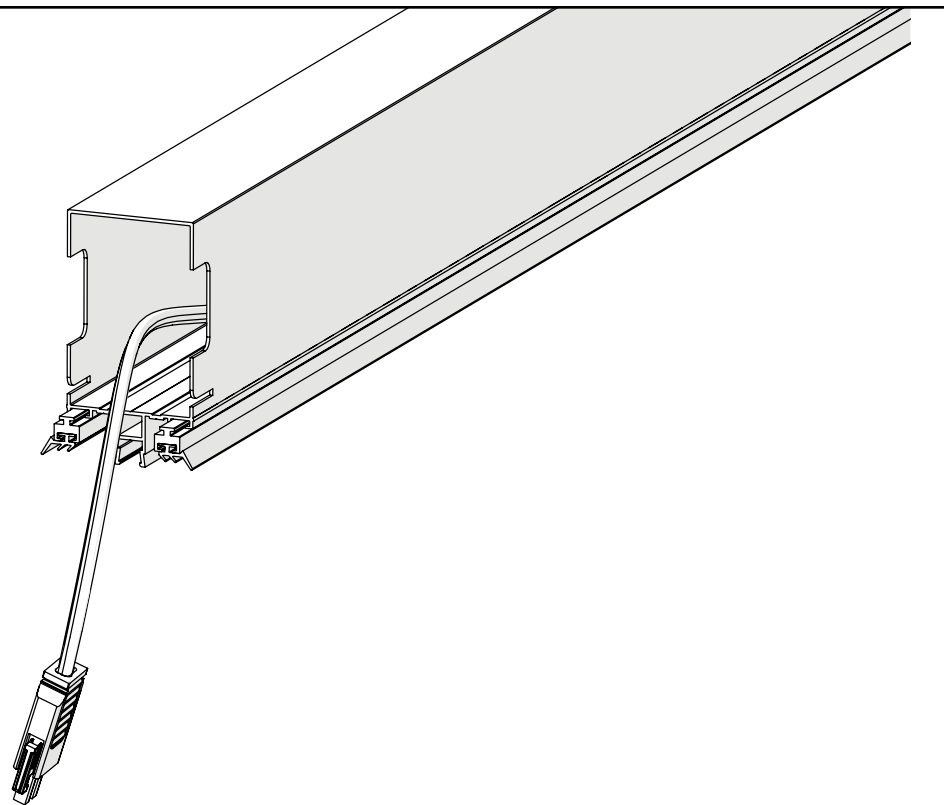

08

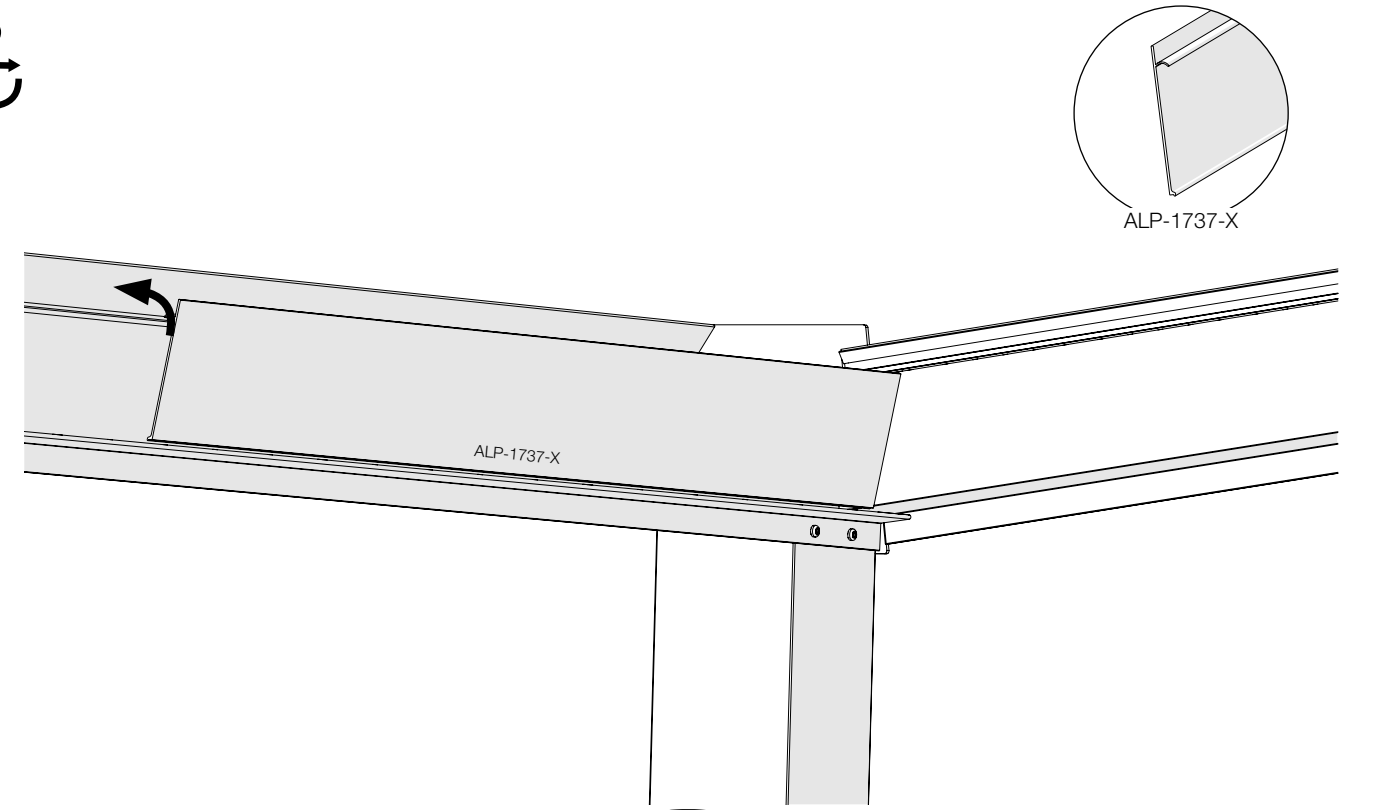

09

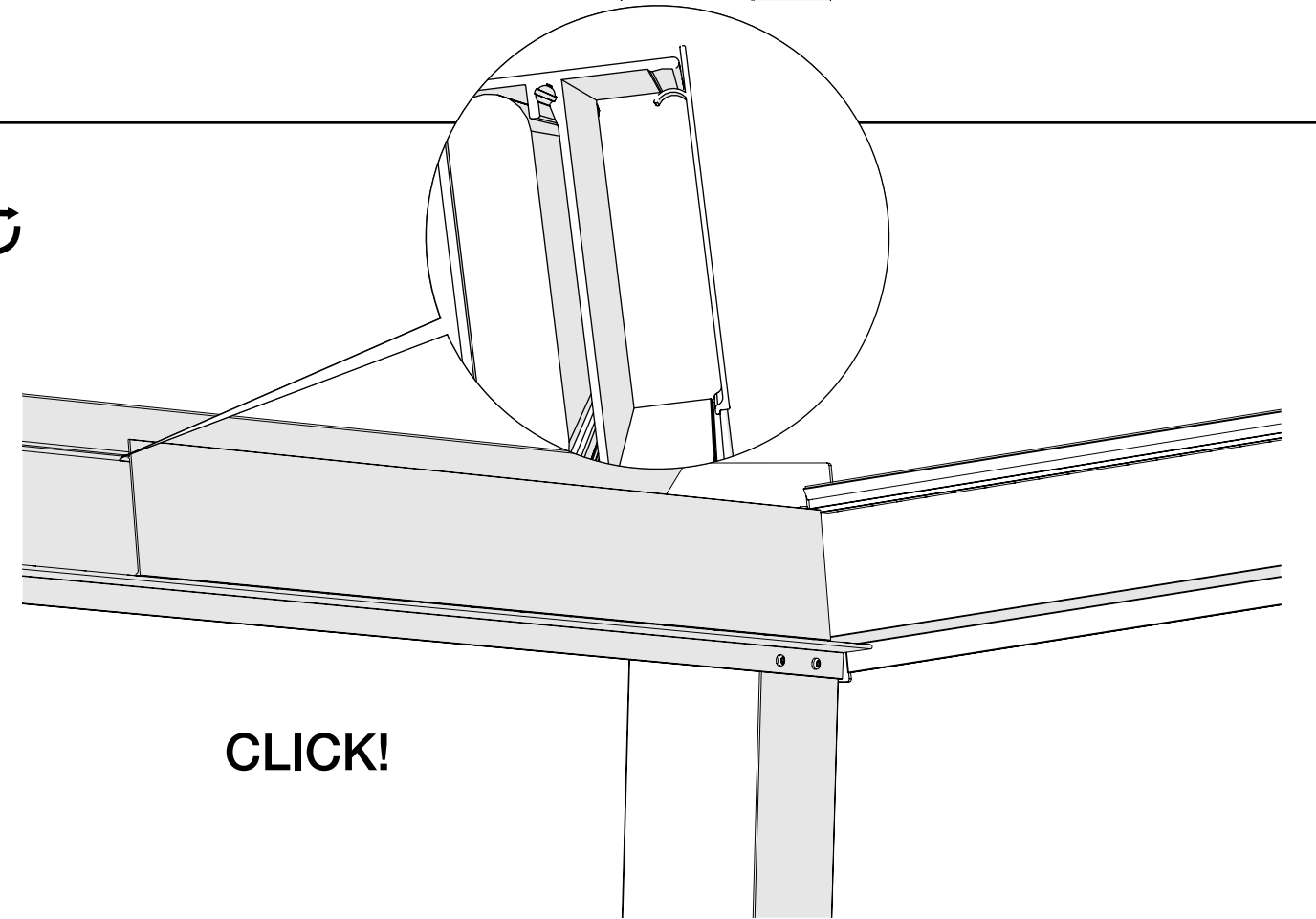

10

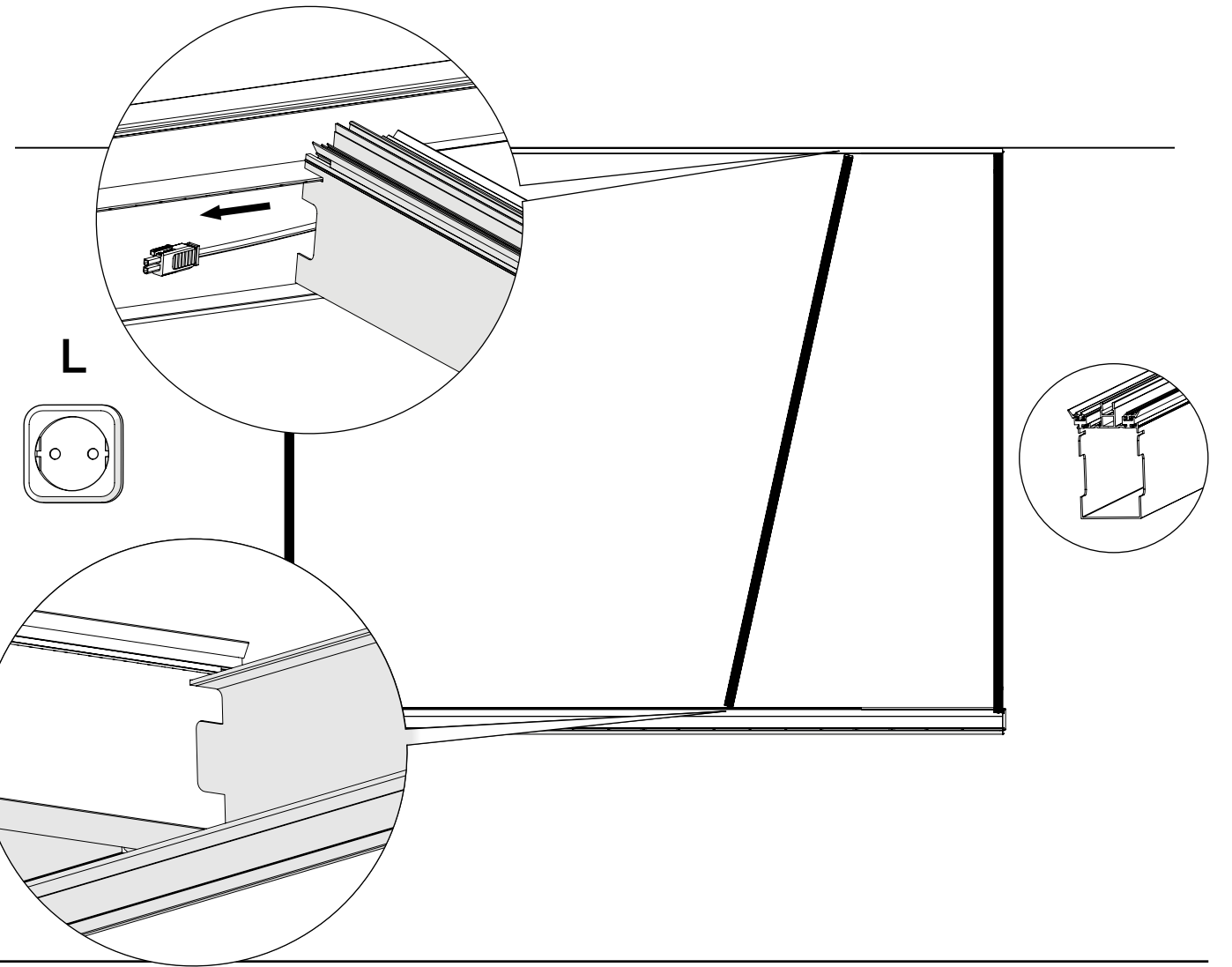
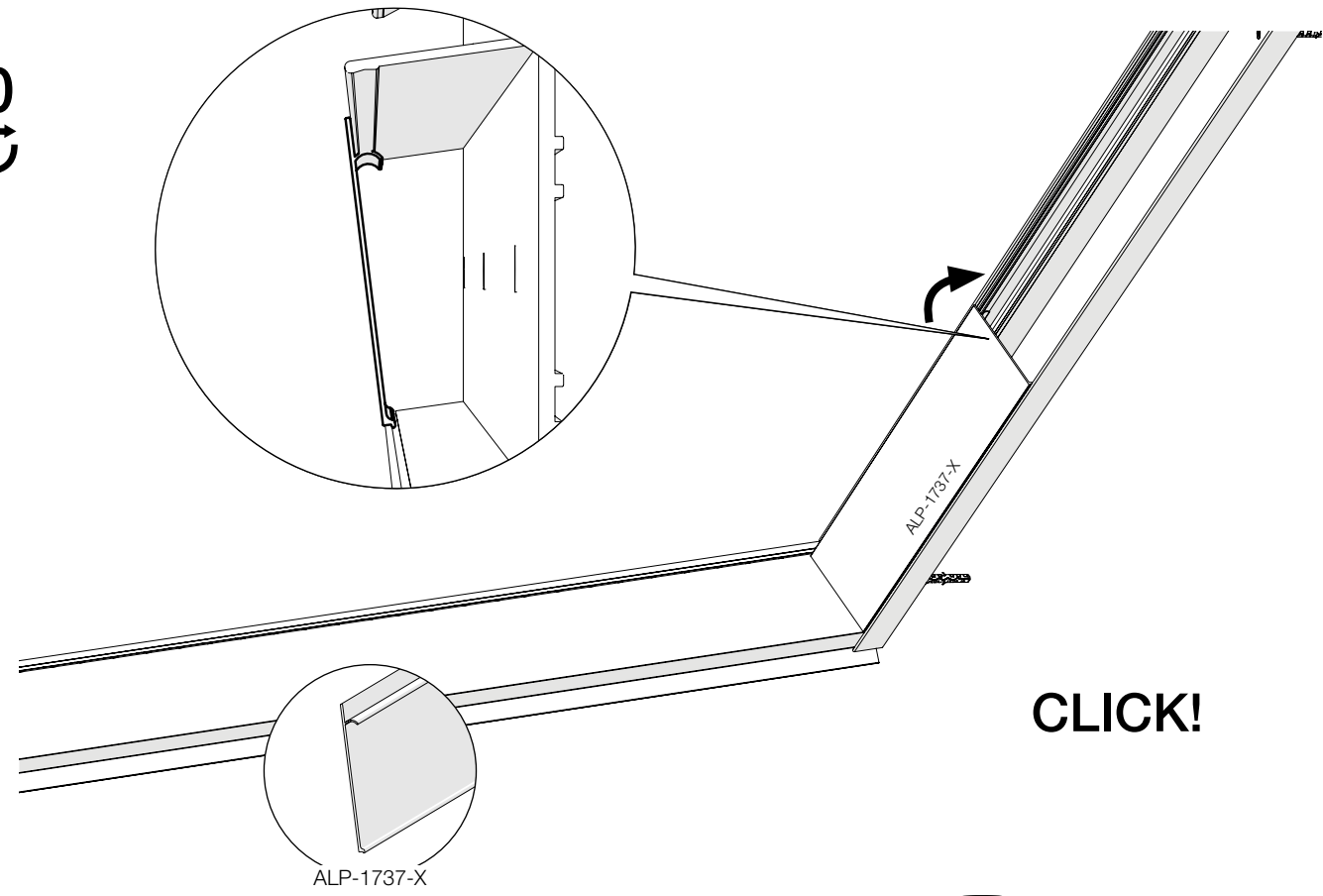

11

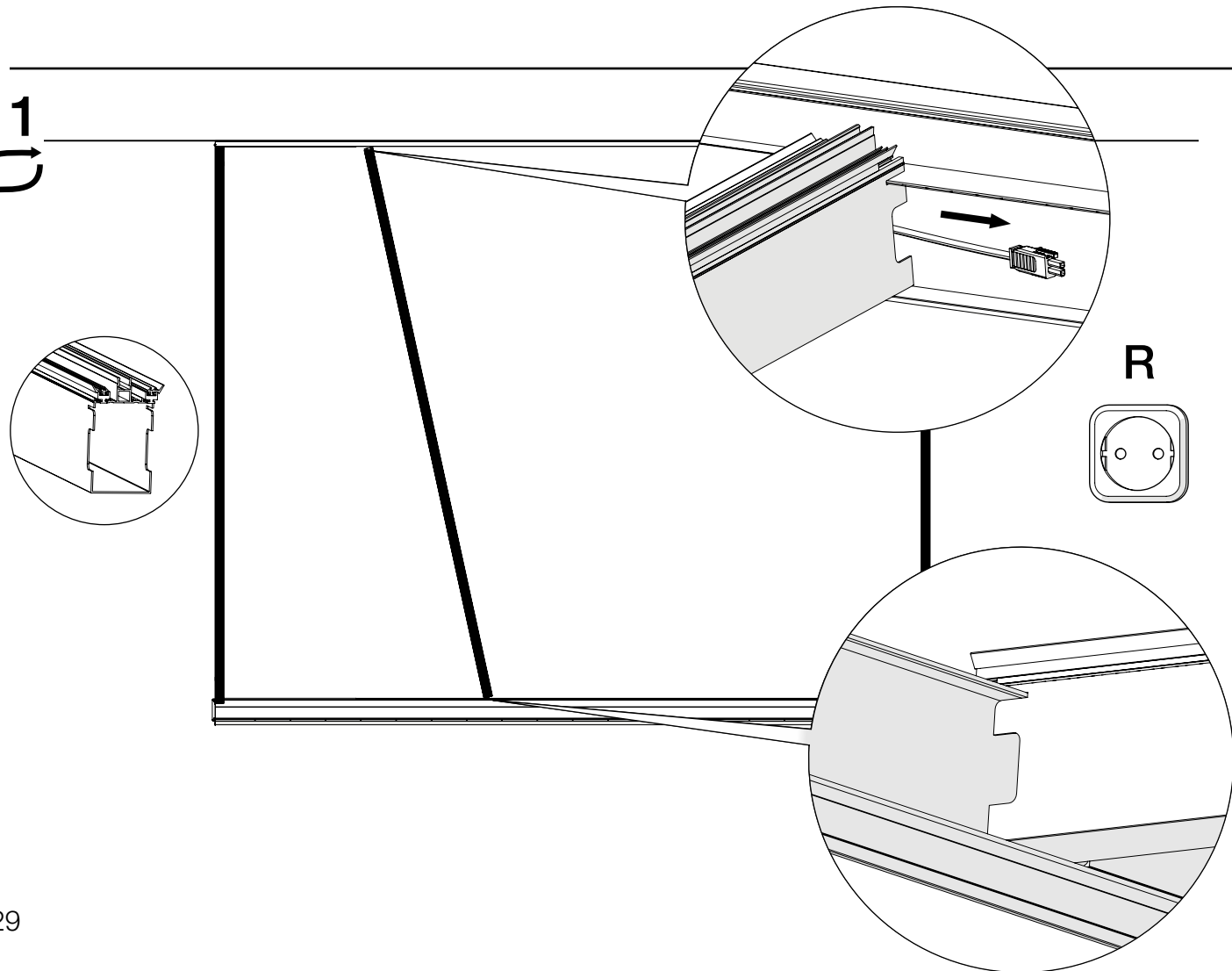

12

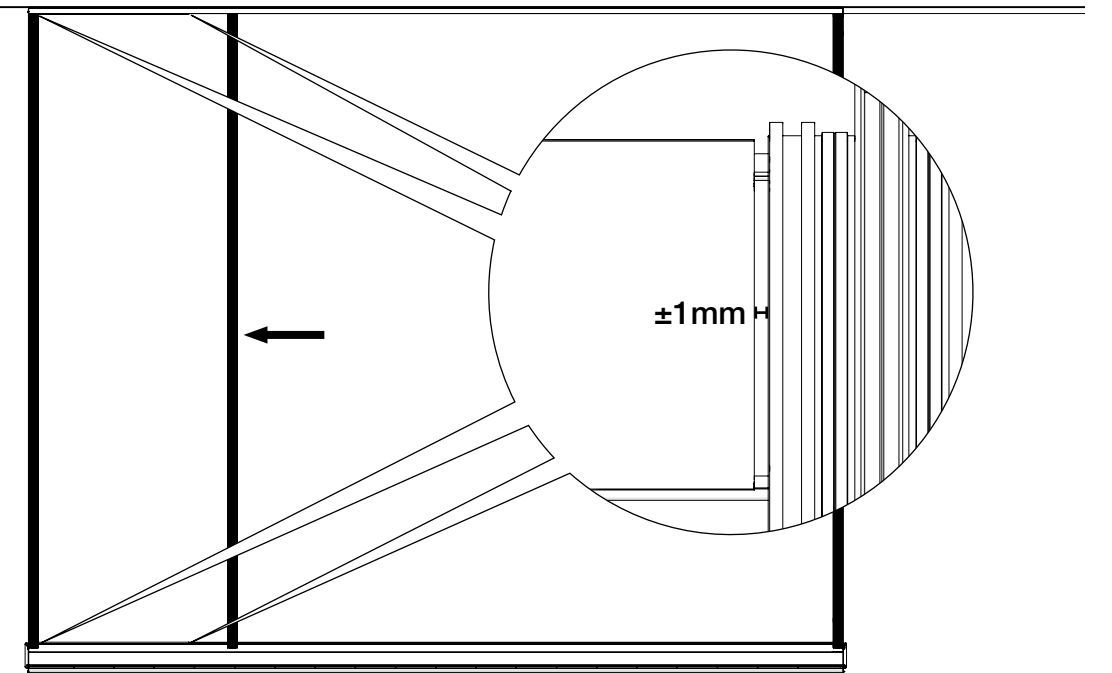

13

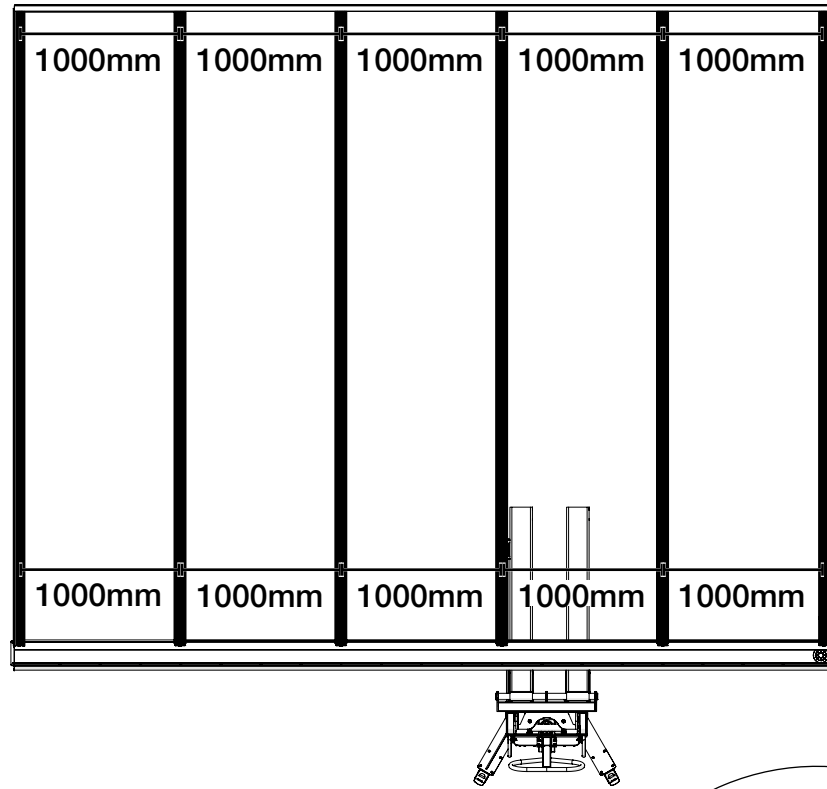

15

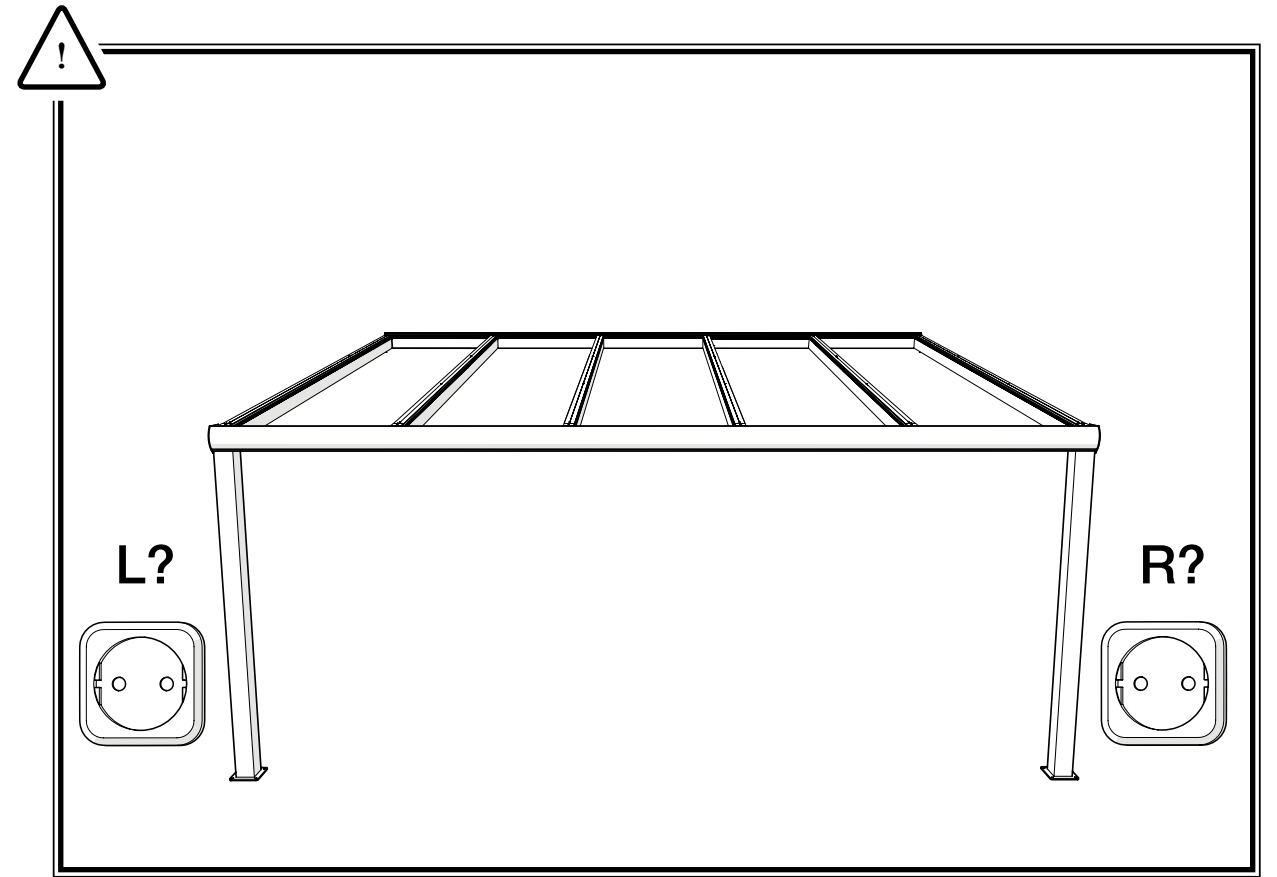

14

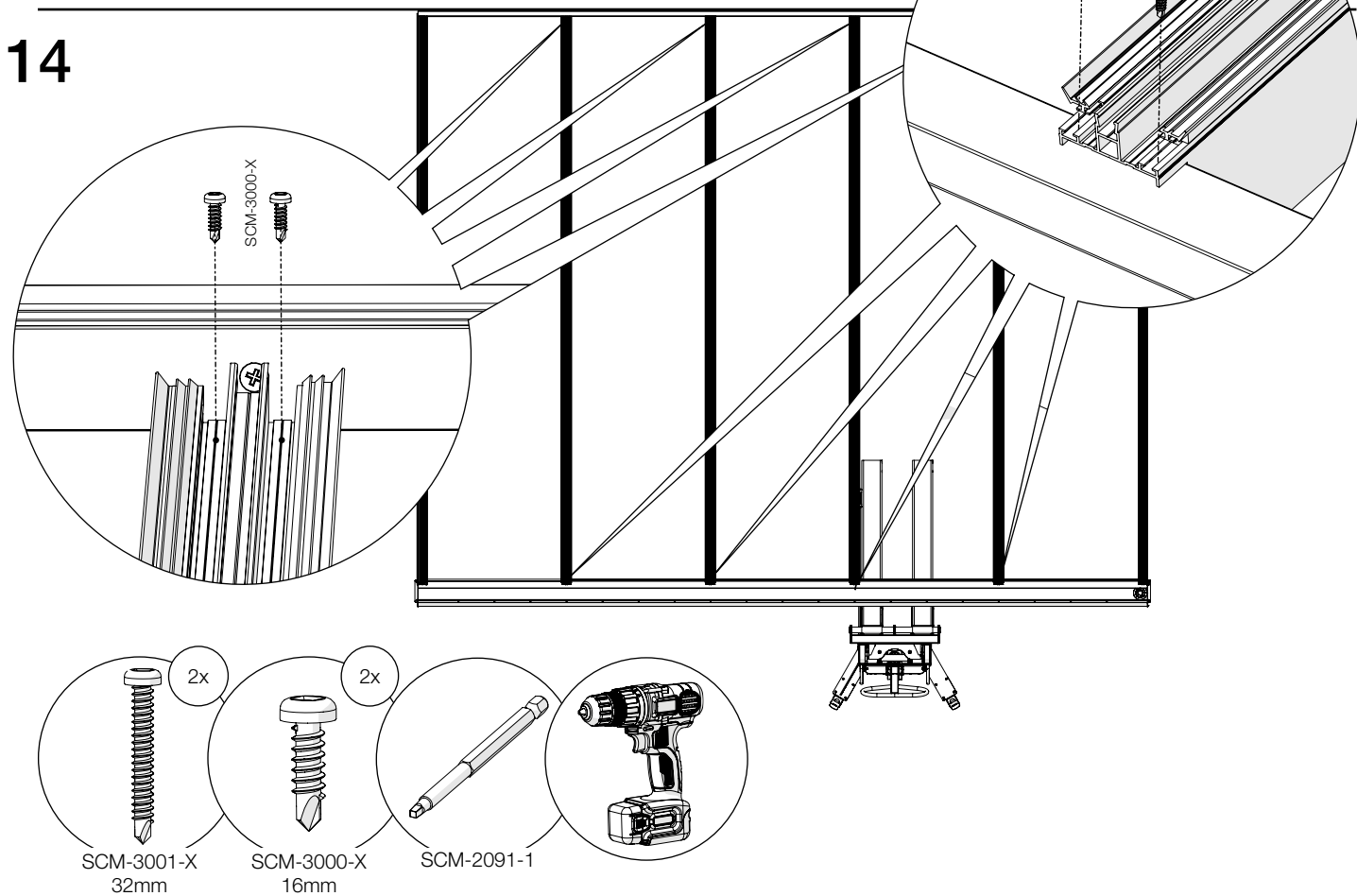

16

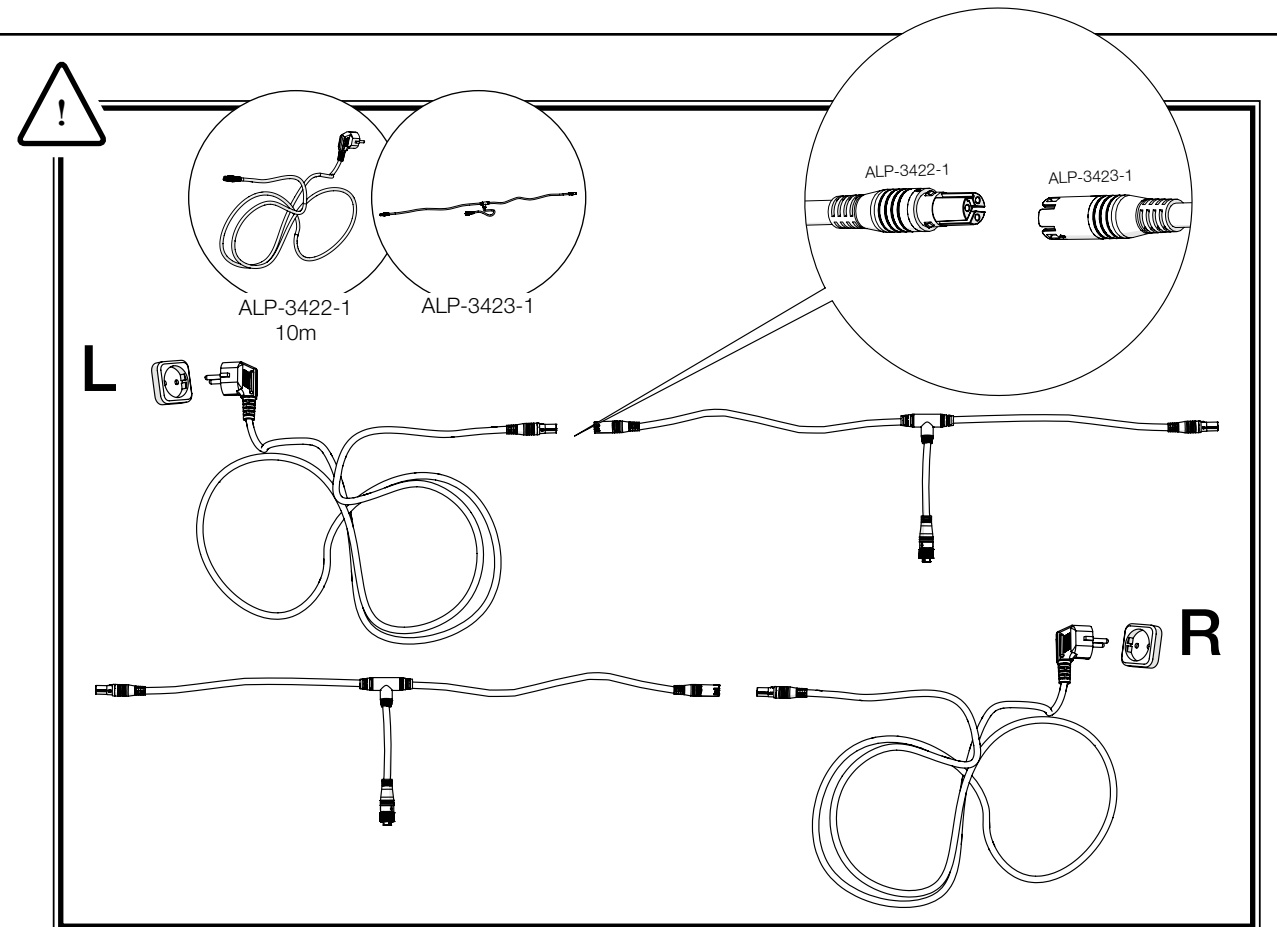

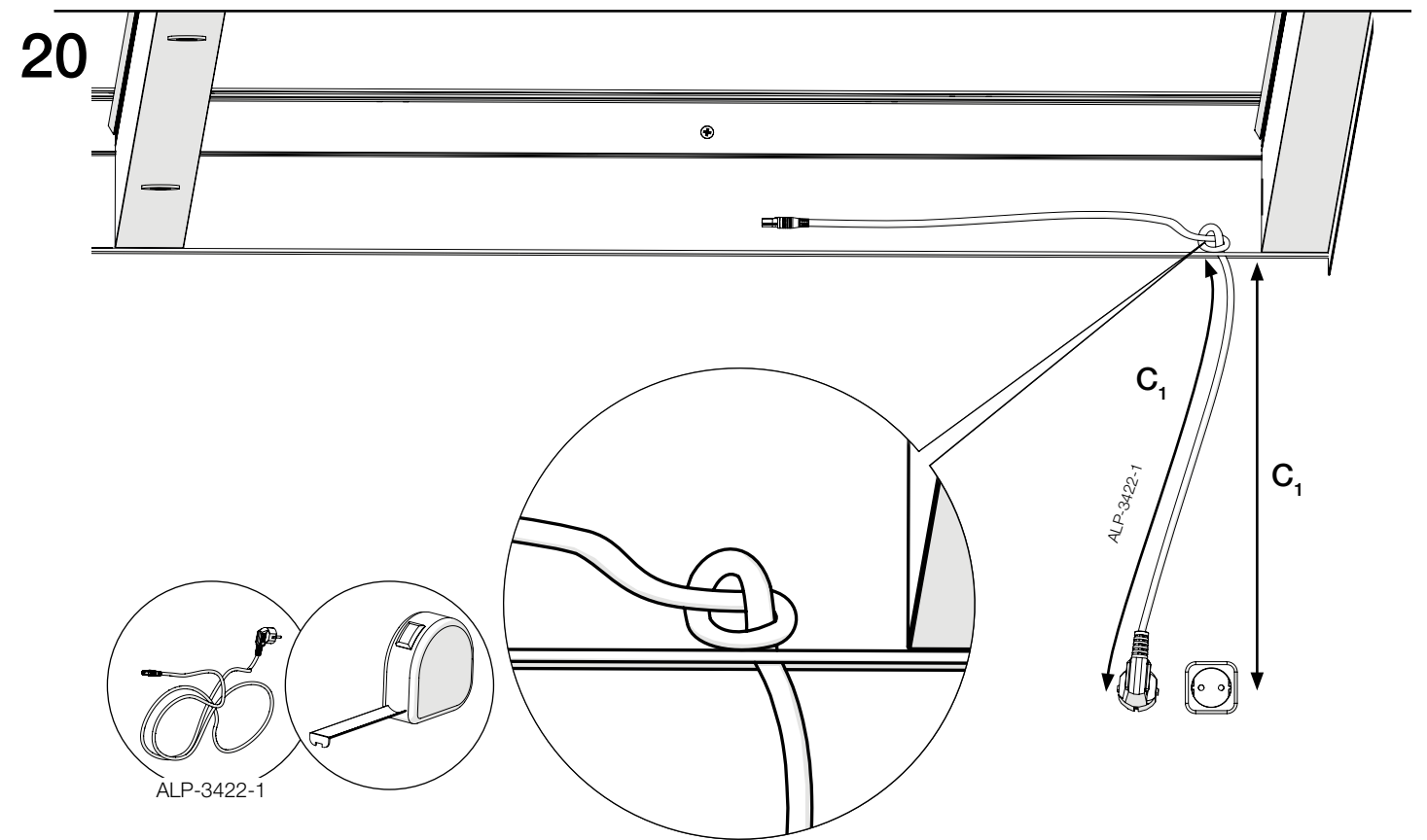
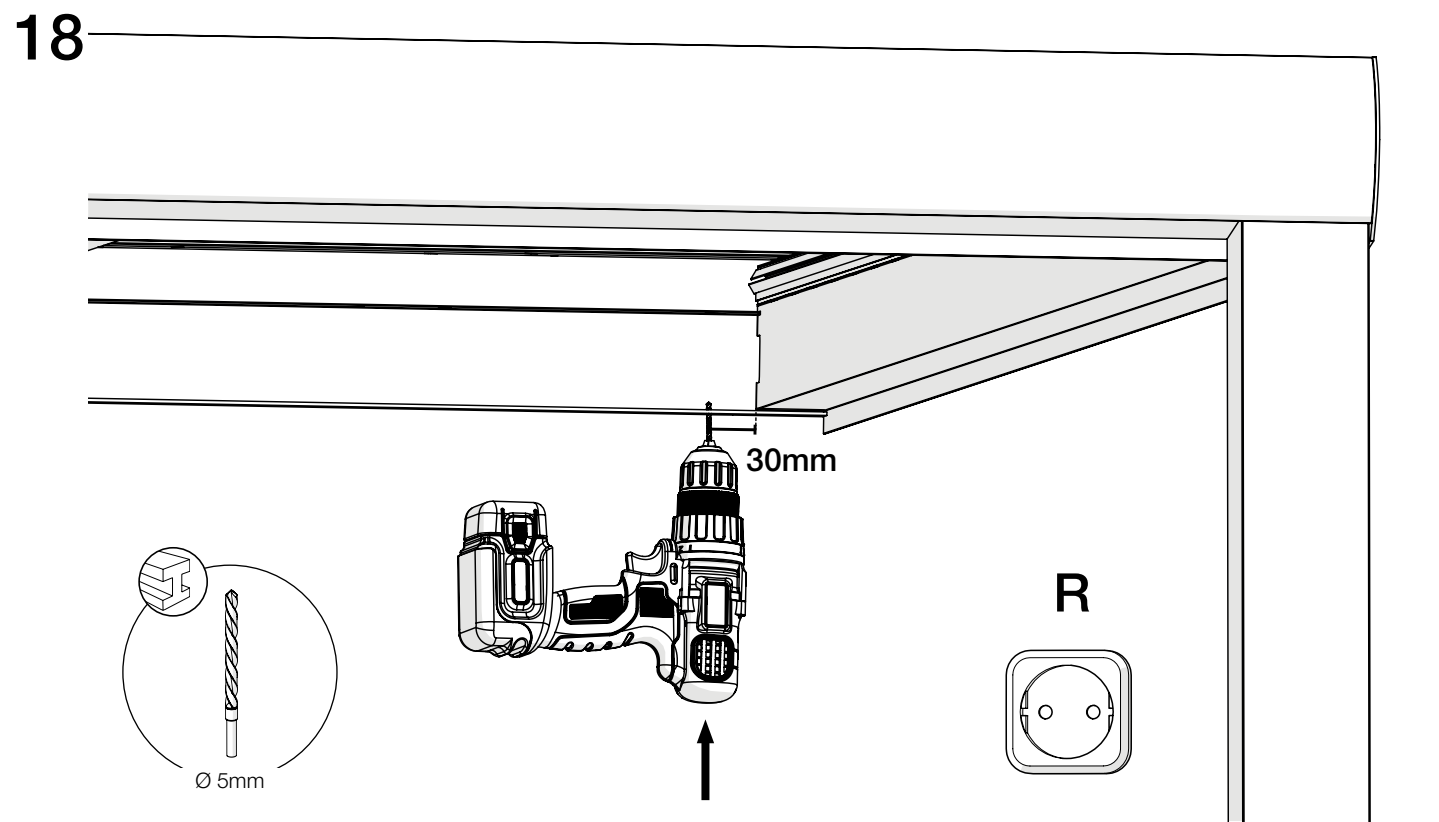
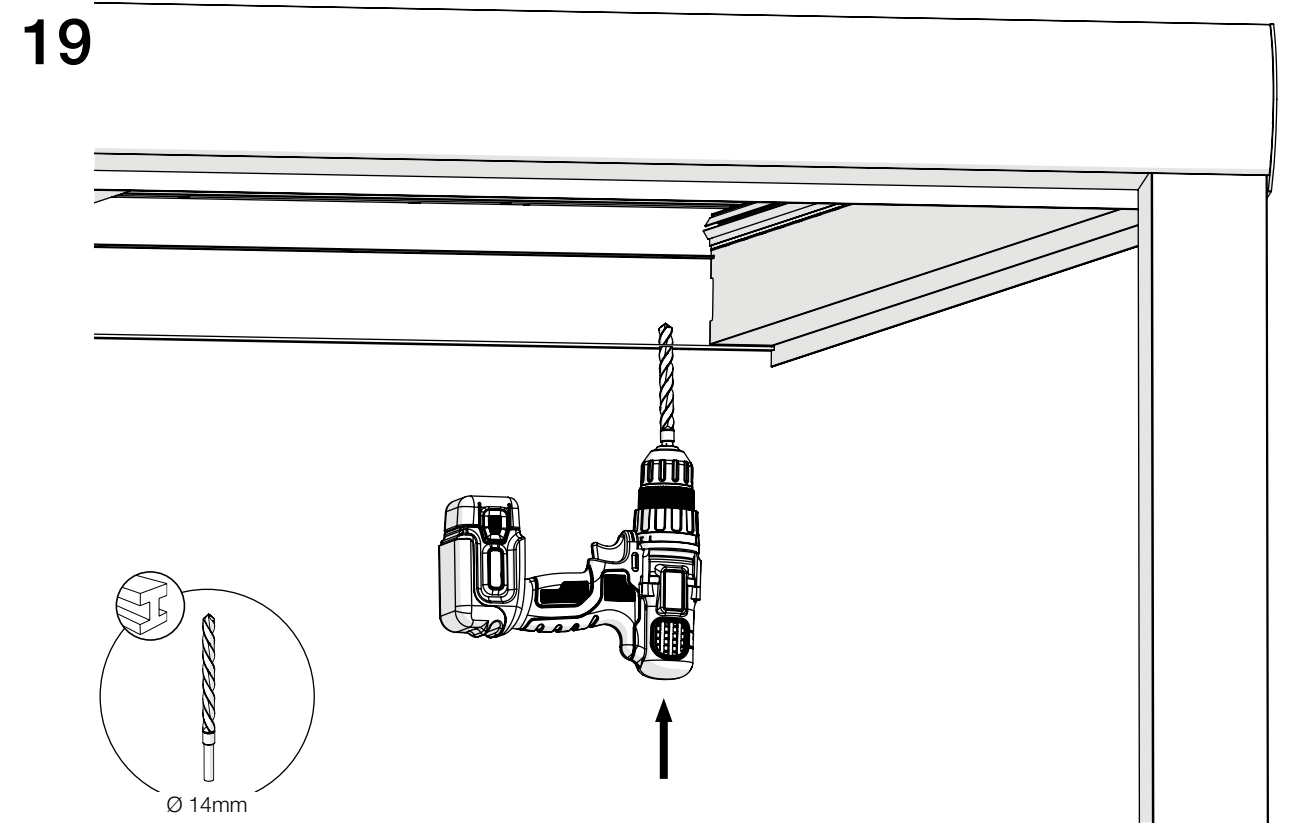
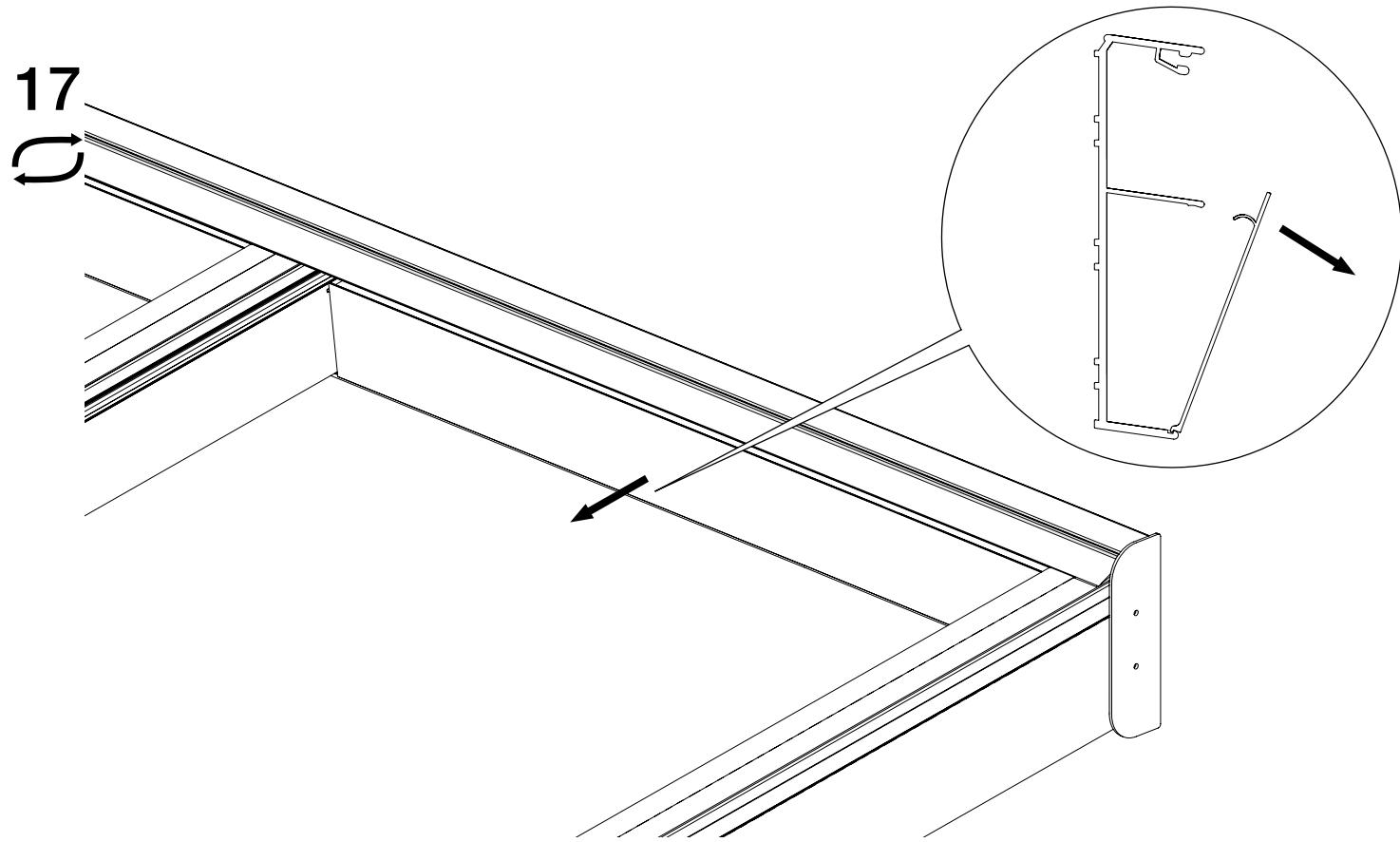

21

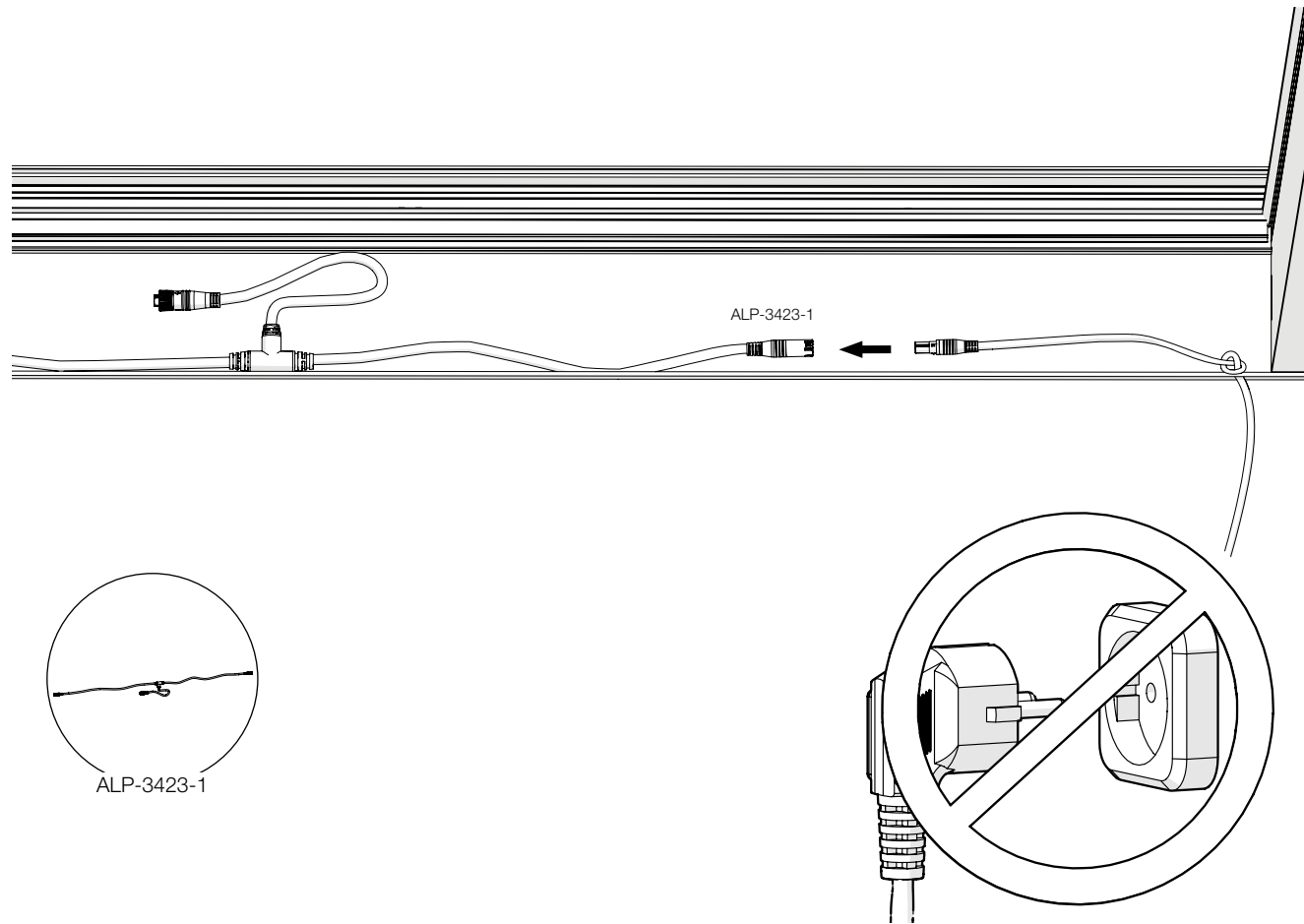

23

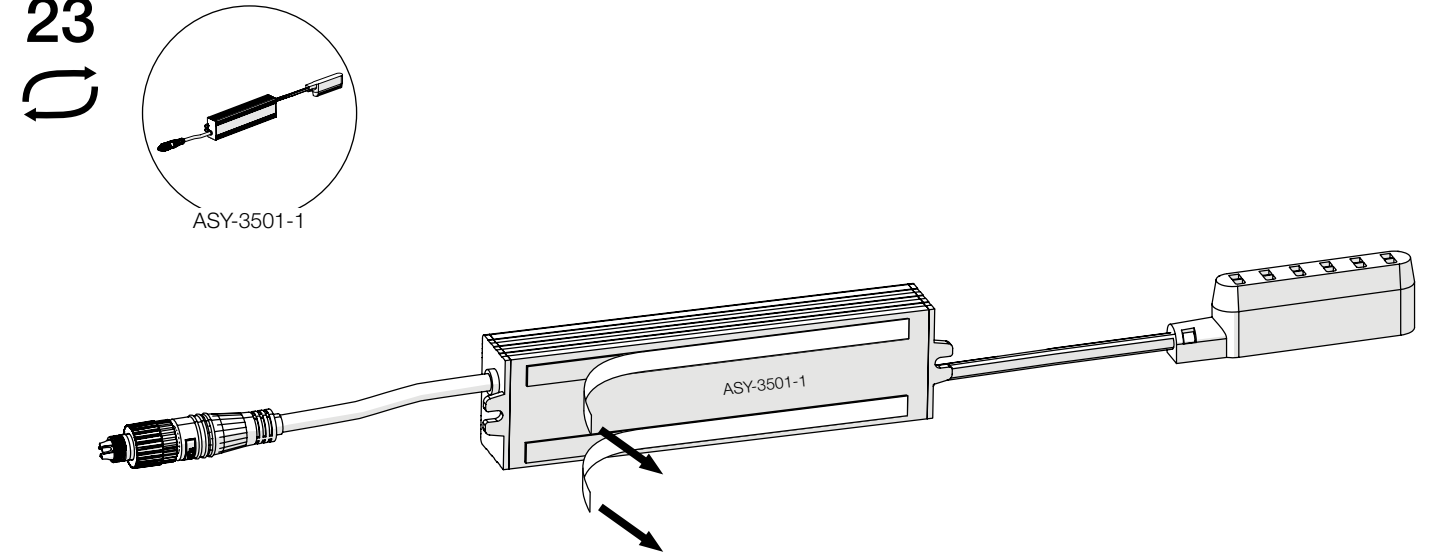

22

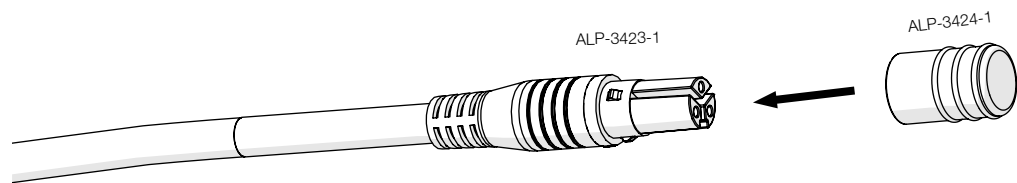

24

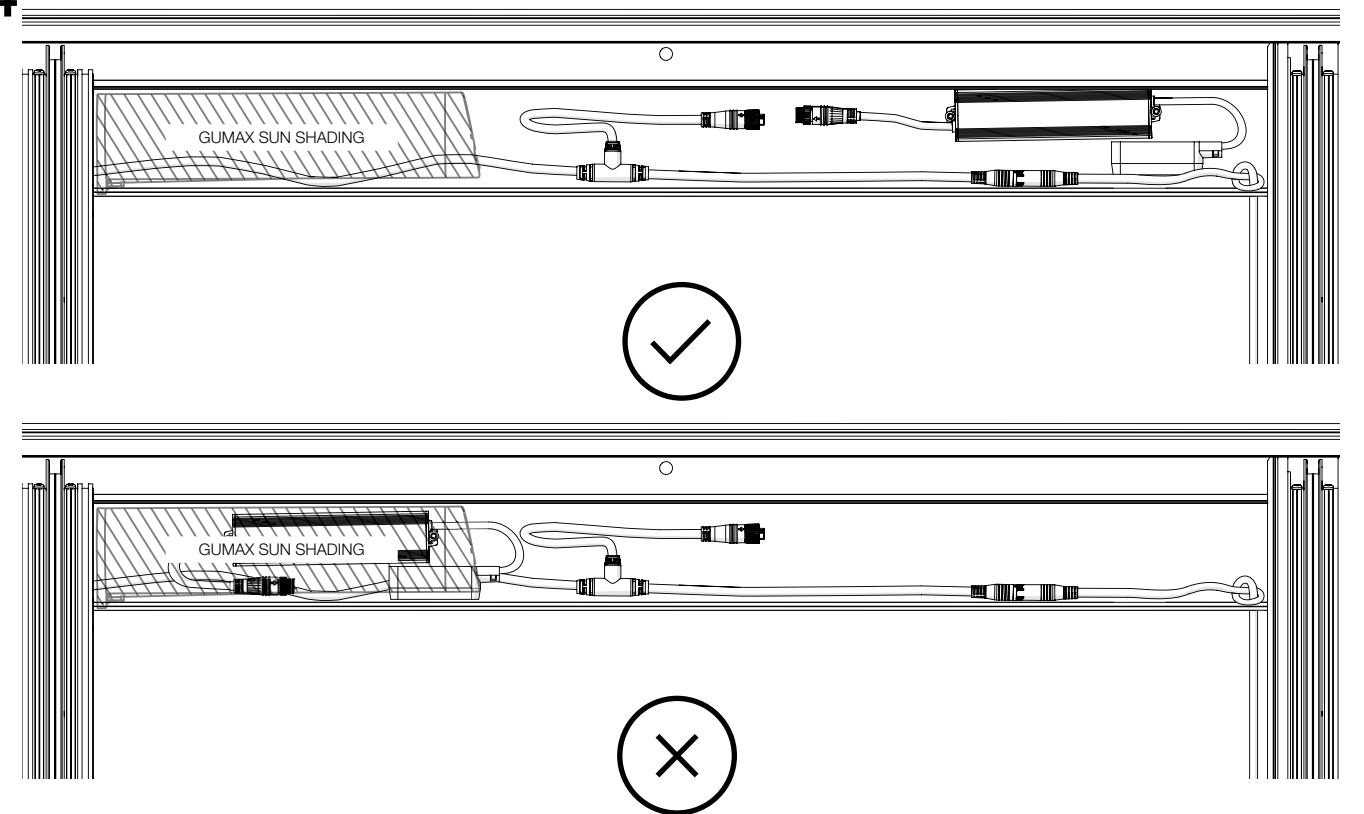

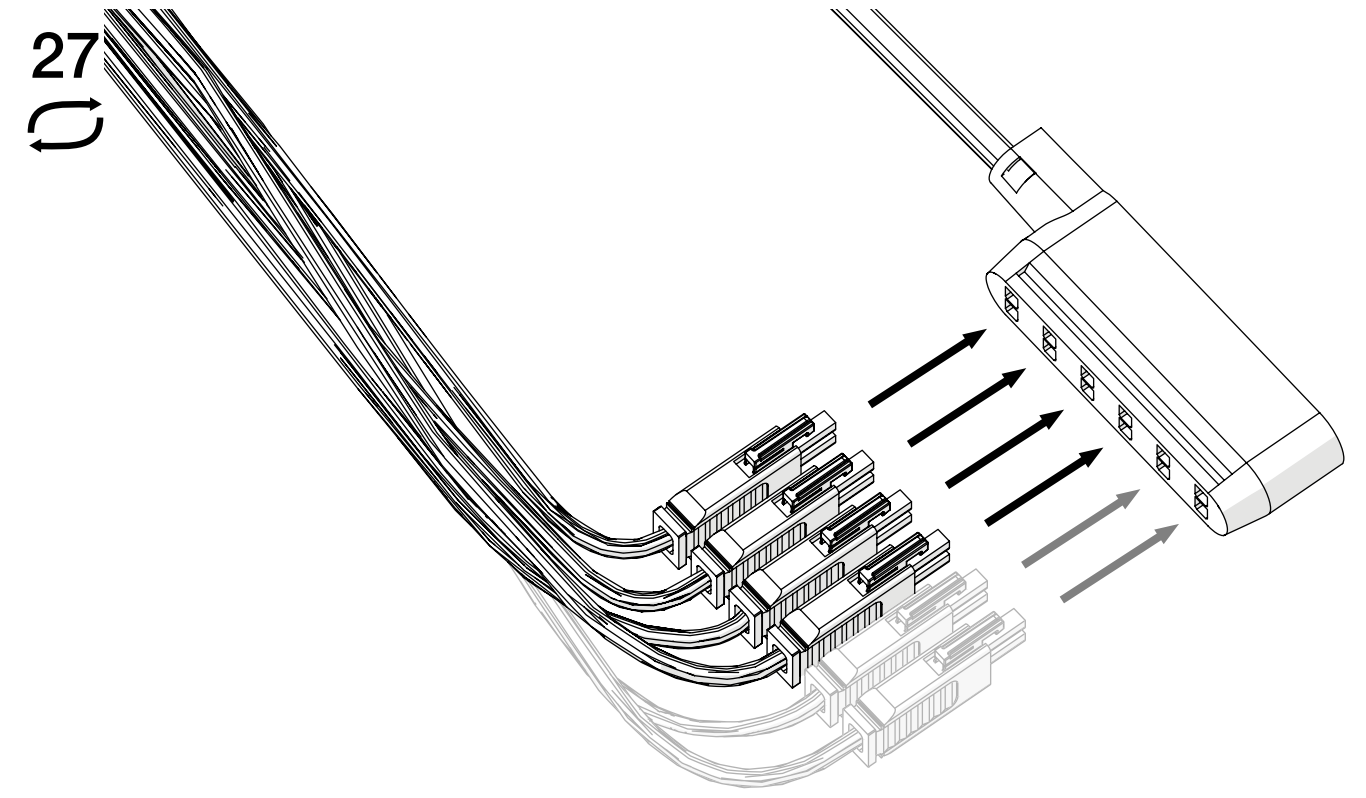
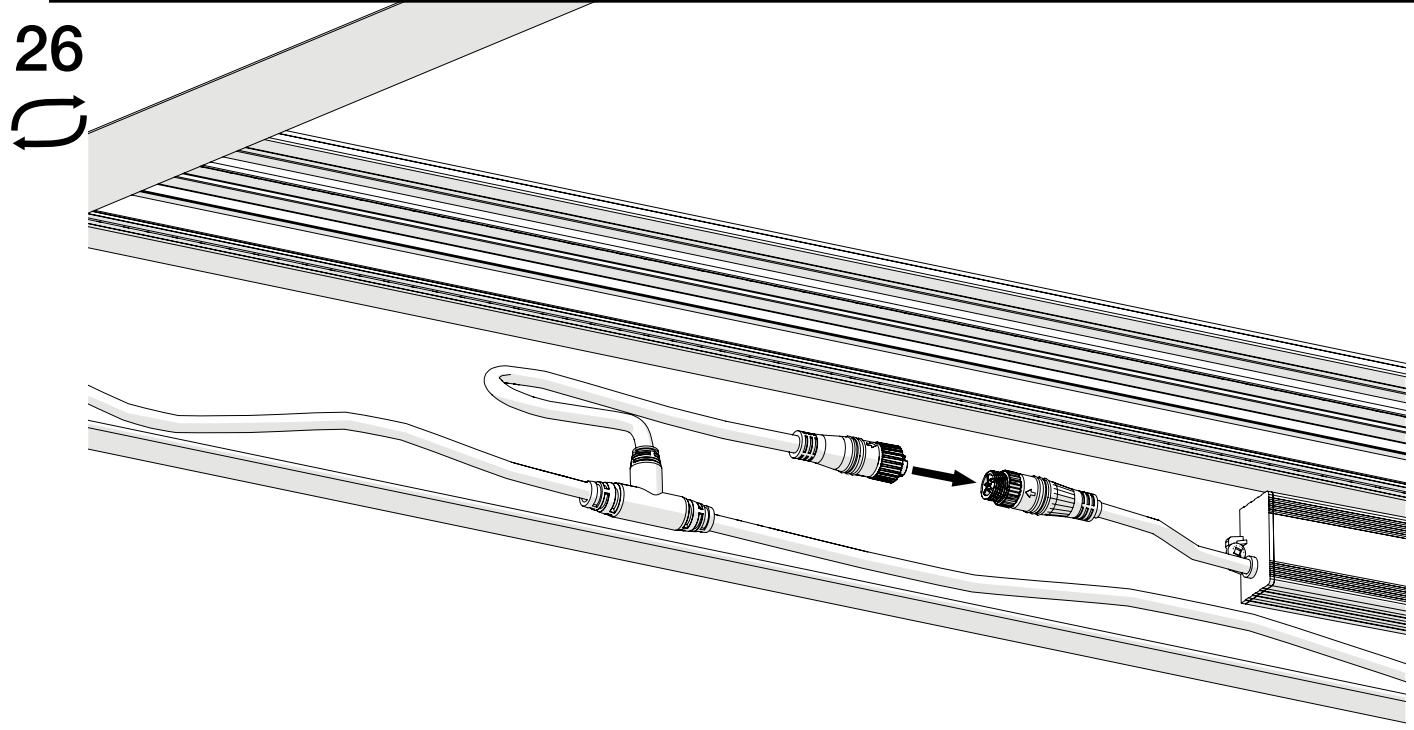
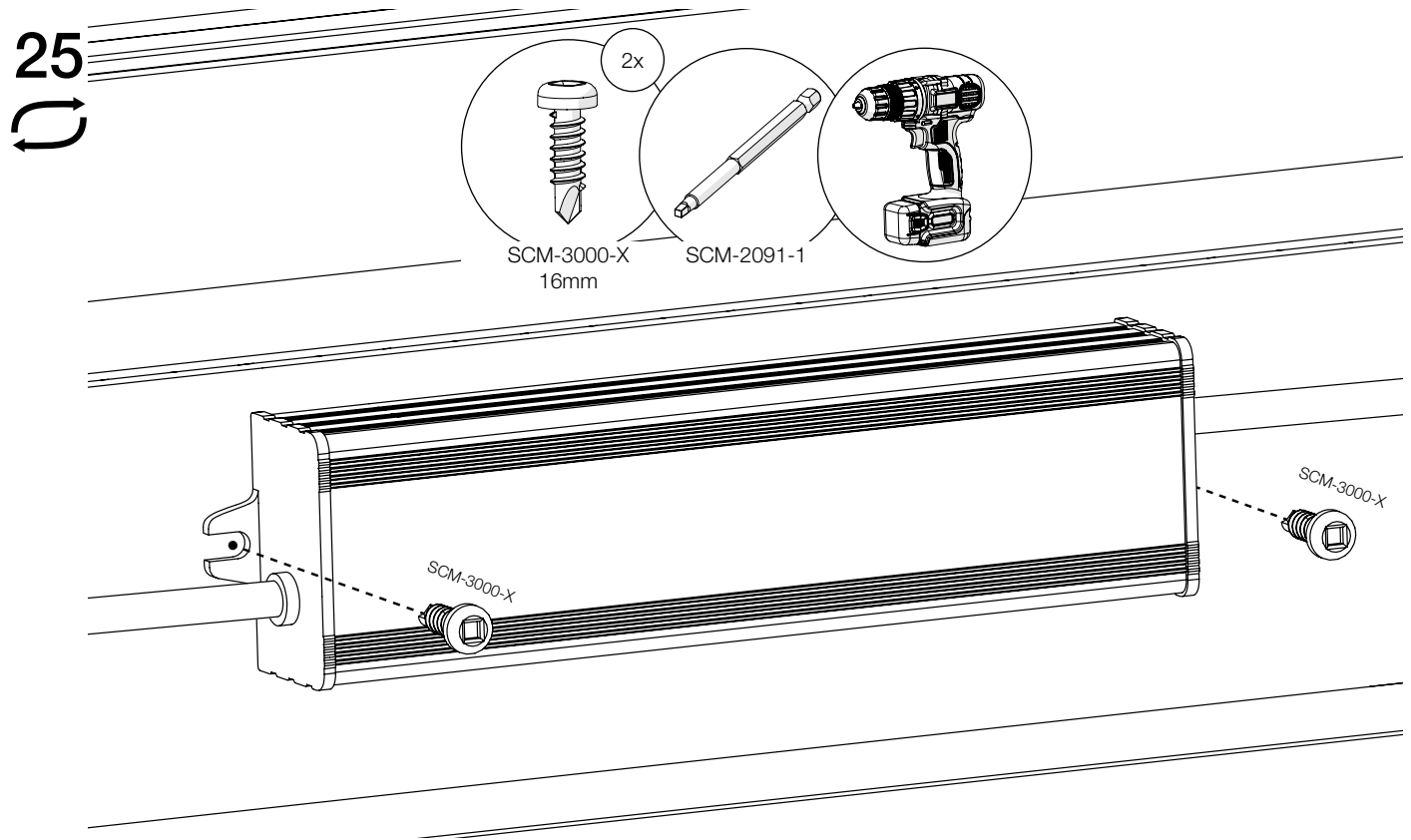

28 Single led spot set

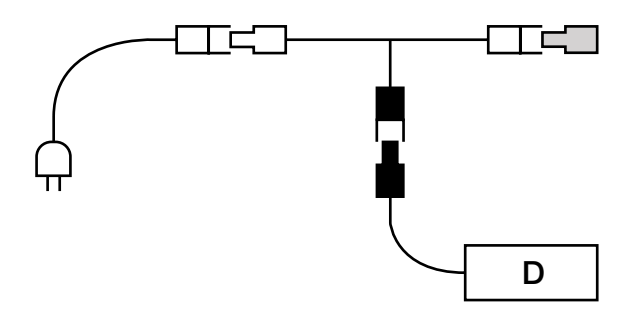

Multiple led spot sets

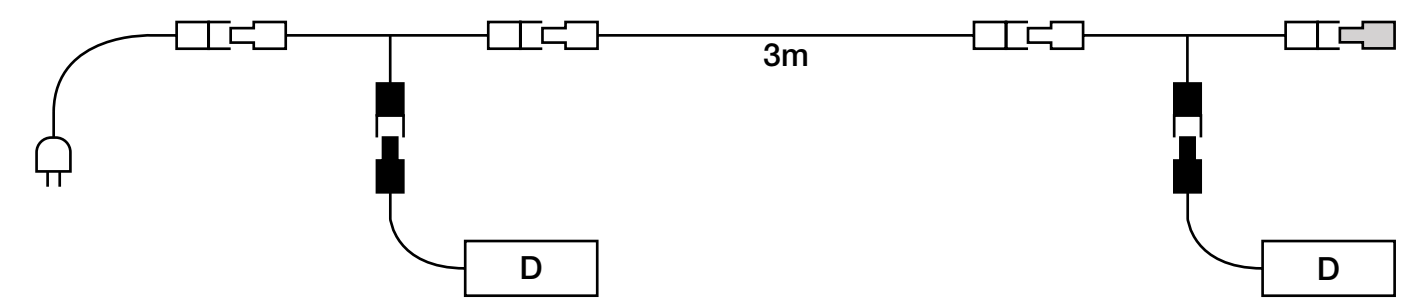

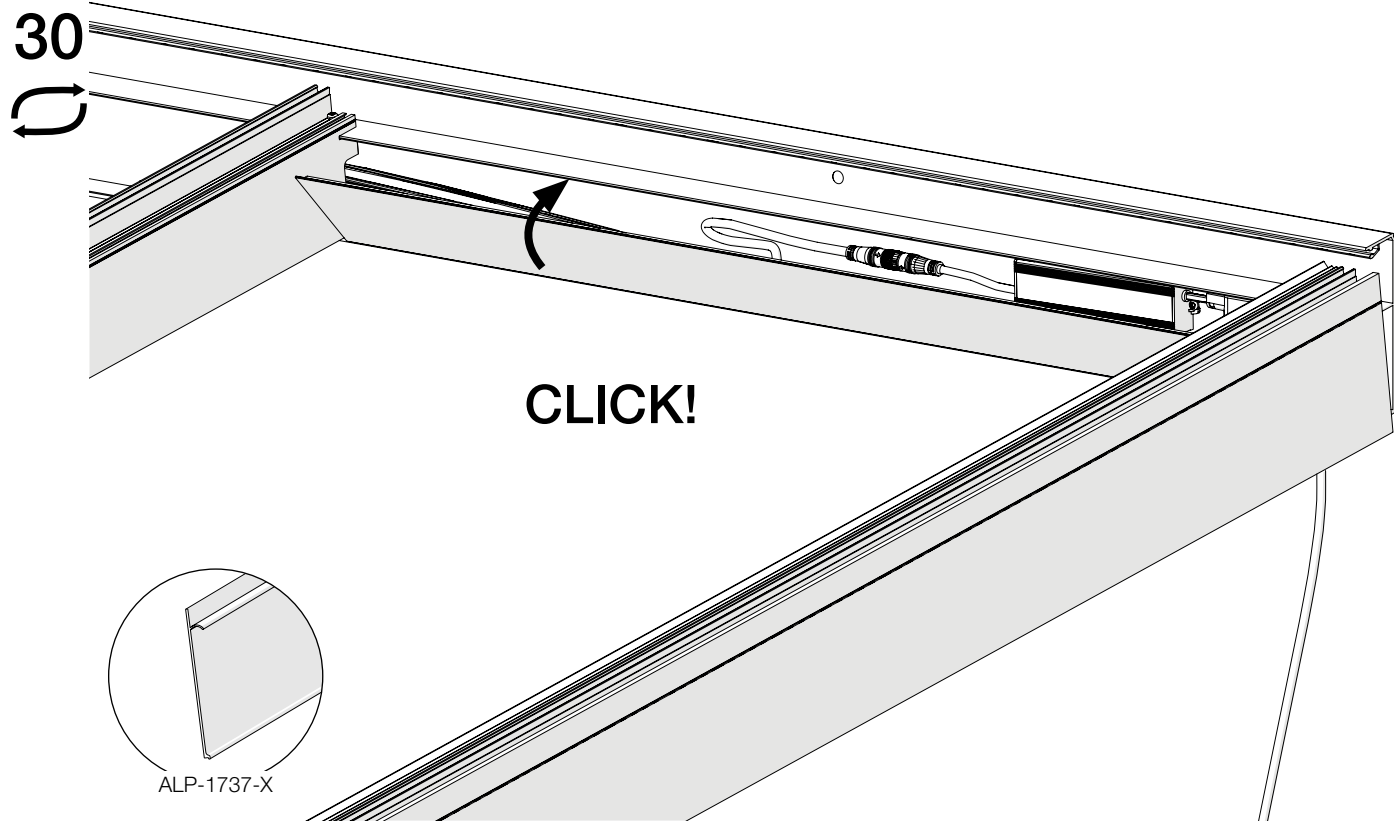
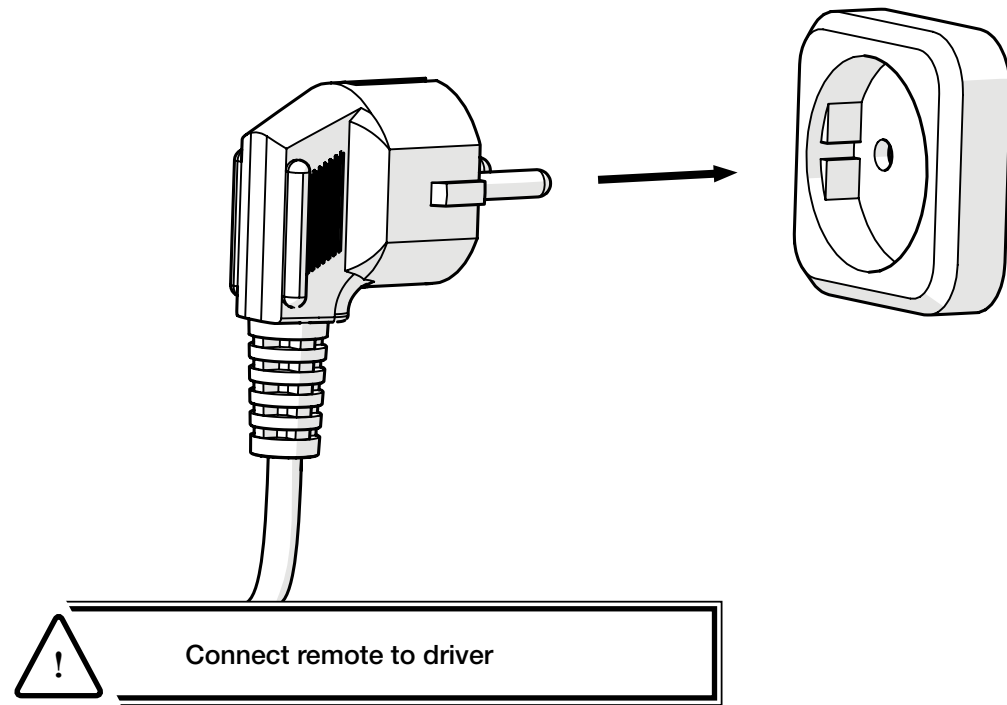

**CONNECT TO REMOTE
 VERLINKEN MIT FERNBEDIENUNG
 POUR LIER LA TÉLÉCOMMANDE
 KOPPELEN MET AFSTANDSBEDIENING
 POŁĄCZ SIĘ Z PILOTEM**

1

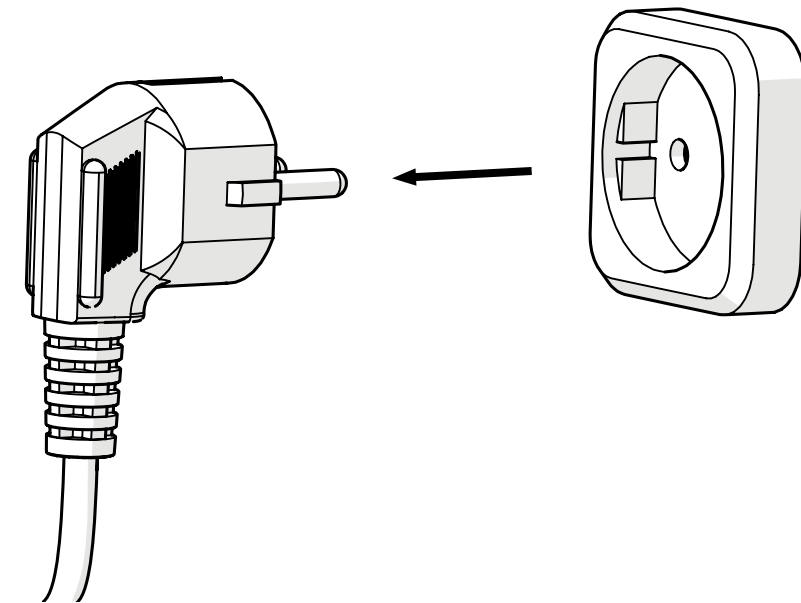

2

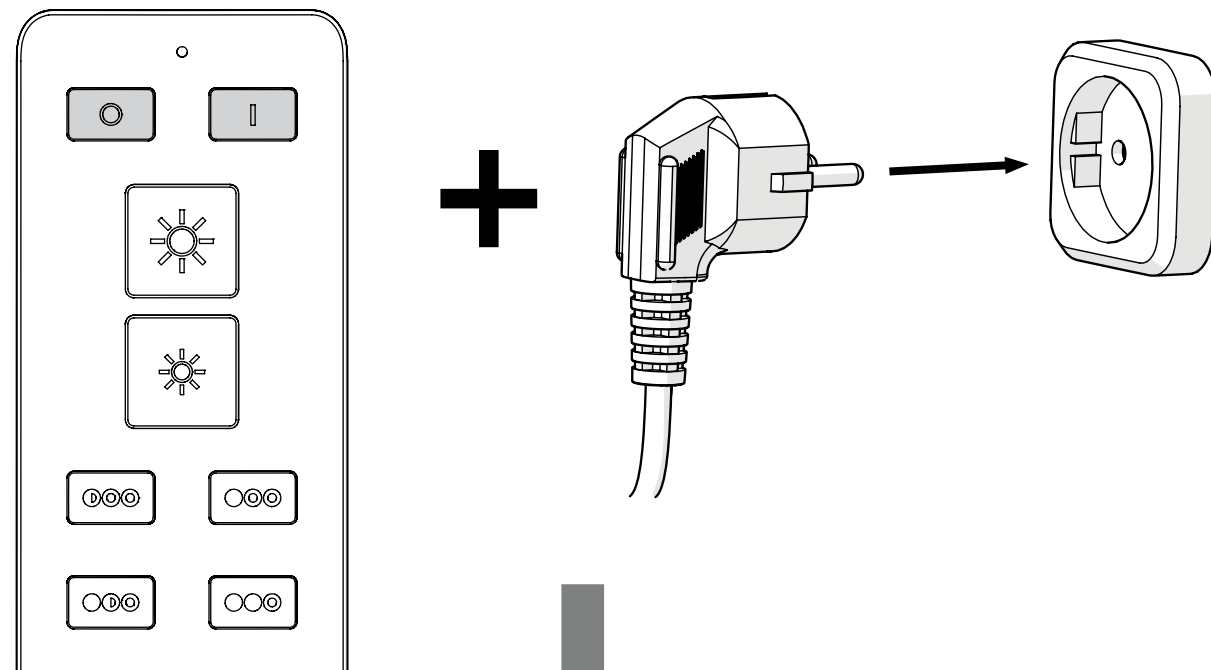

**USE OF REMOTE CONTROL
 VERWENDUNG DER FERNBEDIENUNG
 UTILISATION DE LA TÉLÉCOMMANDE
 GEBRUIK VAN DE AFSTANDSBEDIENING
 KORZYSTANIE Z PILOTA**

3

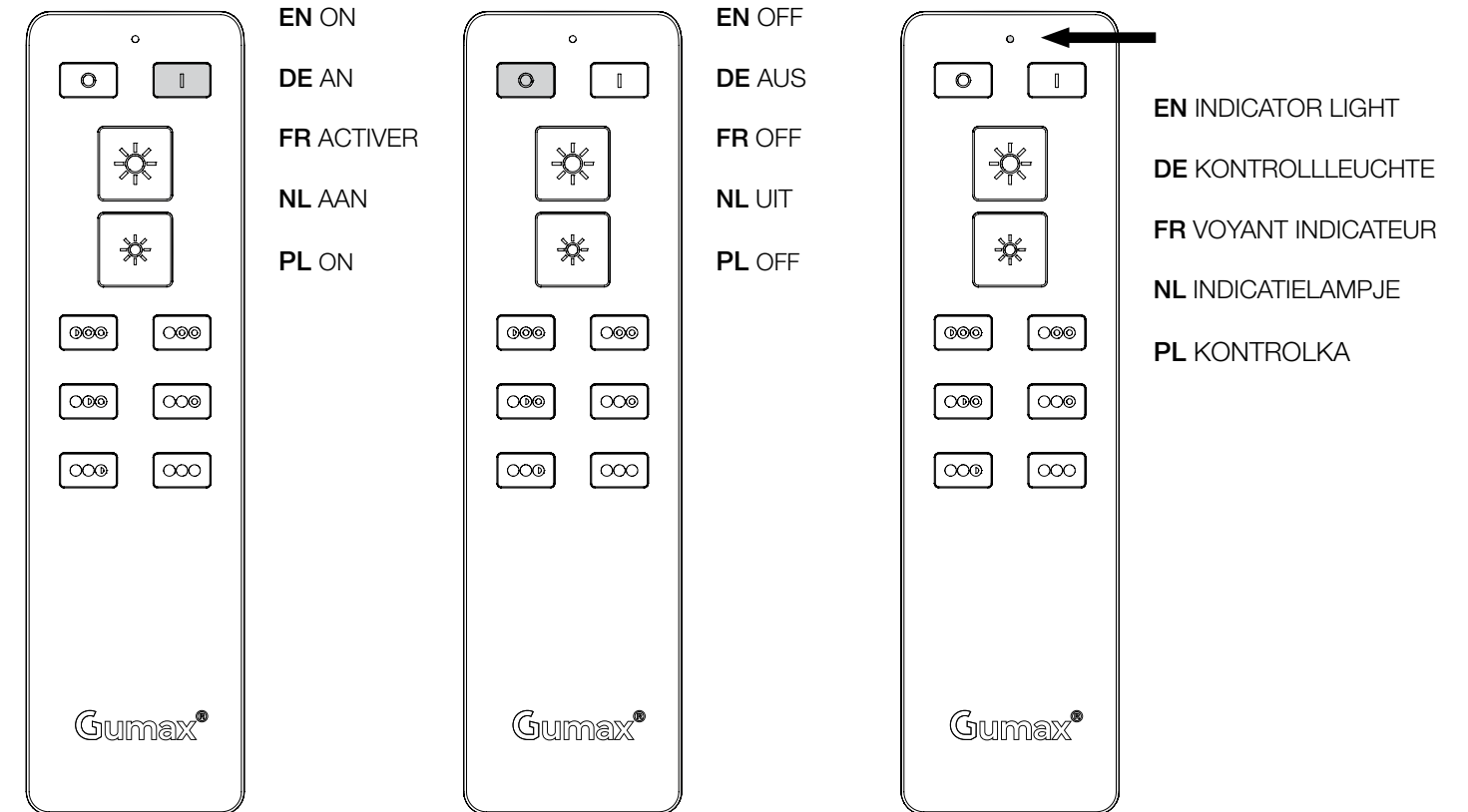
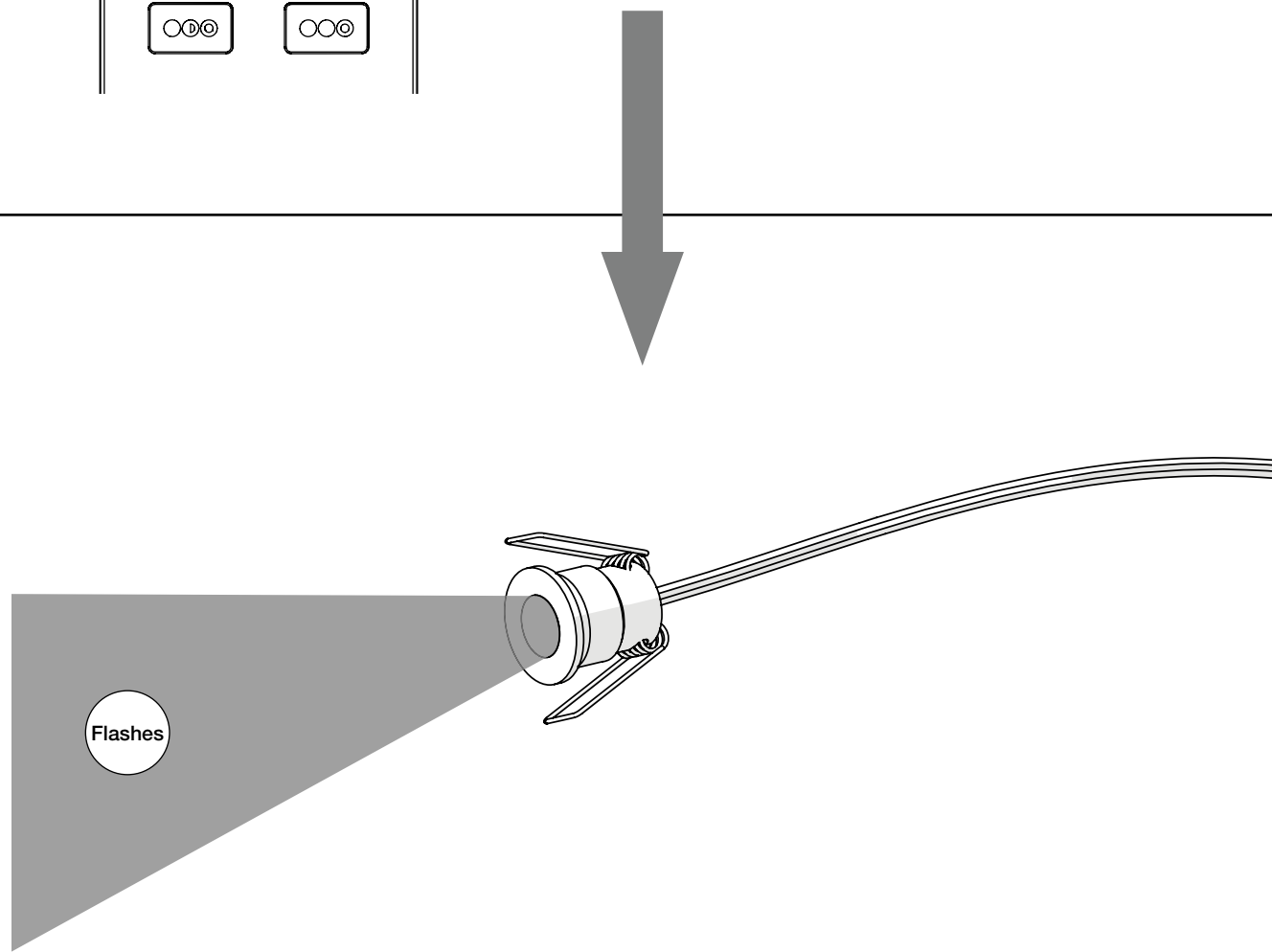

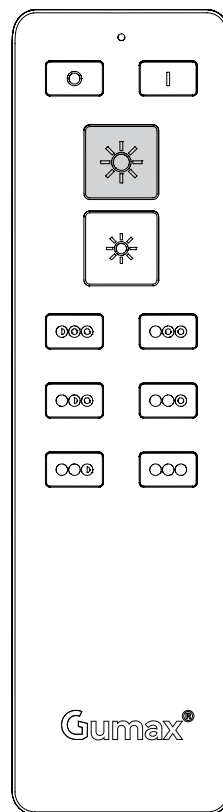

EN INCREASE BRIGHTNESS:
PRESS OR HOLD BUTTON TO INCREASE BRIGHTNESS

DE HELLIGKEIT ERHÖHEN:
DRÜCKEN ODER HALTEN SIE DIE TASTE, UM DIE HELLIGKEIT ZU ERHÖHEN

FR AUGMENTEZ LA LUMINOSITÉ:
APPUYEZ OU MAINTENEZ LE BOUTON POUR AUGMENTER LA LUMINOSITÉ

NL HELDERHEID VERHOGEN:
DRUK OF HOUD DE KNOP INGEDRUKT OM HELDERHEID TE VERMEERDEREN

PL ZWIĘKSZENIE JASNOŚCI:
NACIŚNIJ LUB PRZYTRZYMAJ PRZYCIŚK, ABY ZWIĘKSZYĆ JASNOŚĆ

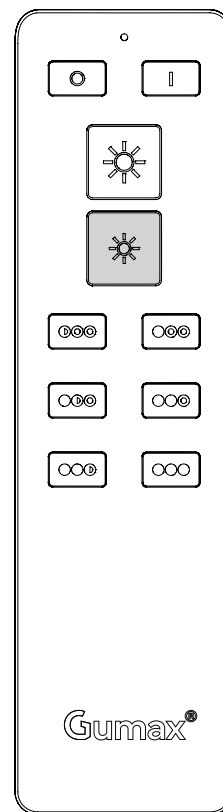

EN REDUCE BRIGHTNESS:
PRESS OR HOLD BUTTON TO REDUCE BRIGHTNESS

DE HELLIGKEIT REDUZIEREN:
DRÜCKEN ODER HALTEN SIE DIE TASTE, UM DIE HELLIGKEIT ZU REDUZIEREN

FR RÉDUIRE LA LUMINOSITÉ:
APPUYEZ OU MAINTENEZ LE BOUTON POUR RÉDUIRE LA LUMINOSITÉ

NL HELDERHEID VERMINDEREN:
DRUK OF HOUD DE KNOP INGEDRUKT OM HELDERHEID TE VERMINDEREN

PL ZMNIĘJSZ JASNOŚĆ:
NACIŚNIJ LUB PRZYTRZYMAJ PRZYCIŚK ZMNIĘJSZ JASNOŚĆ

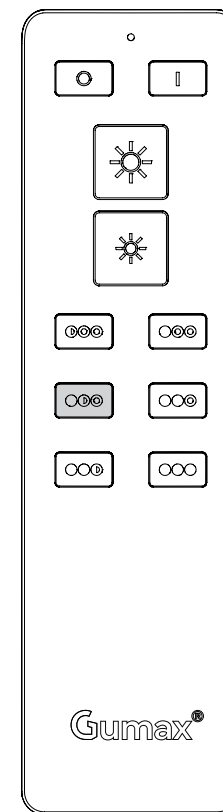

EN 40% BRIGHTNESS
DE 40% HELLIGKEIT
FR 40% LUMINOSITÉ
NL 40% HELDERHEID
PL 40% JASNOŚCI

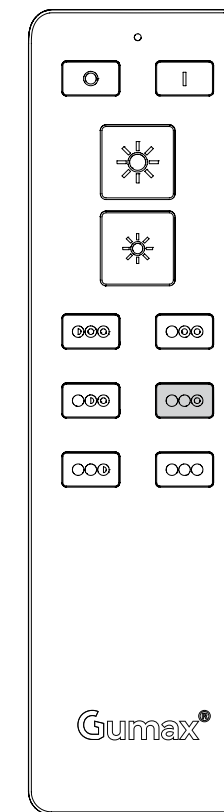

EN 60% BRIGHTNESS
DE 60% HELLIGKEIT
FR 60% LUMINOSITÉ
NL 60% HELDERHEID
PL 60% JASNOŚCI

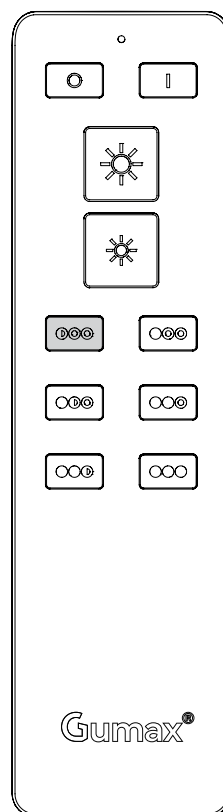

EN 1% BRIGHTNESS
DE 1% HELLIGKEIT
FR 1% LUMINOSITÉ
NL 1% HELDERHEID
PL 1% JASNOŚCI

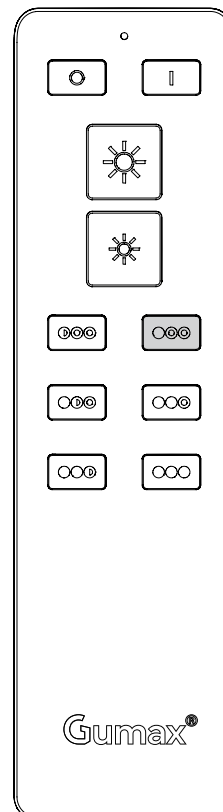

EN 20% BRIGHTNESS
DE 20% HELLIGKEIT
FR 20% LUMINOSITÉ
NL 20% HELDERHEID
PL 20% JASNOŚCI

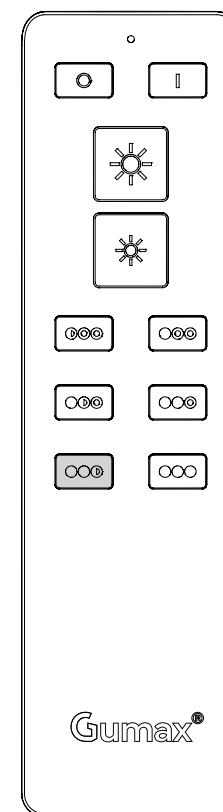

EN 80% BRIGHTNESS
DE 80% HELLIGKEIT
FR 80% LUMINOSITÉ
NL 80% HELDERHEID
PL 80% JASNOŚCI

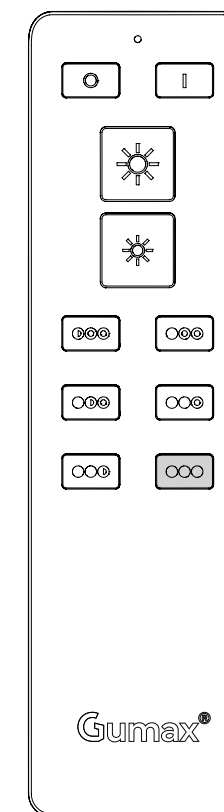

EN 100% BRIGHTNESS
DE 100% HELLIGKEIT
FR 100% LUMINOSITÉ
NL 100% HELDERHEID
PL 100% JASNOŚCI

TECHNICAL SPECIFICATIONS GUMAX® LED SPOTS
TECHNISCHE DATEN GUMAX® LED-SPOTS
SPÉCIFICATIONS TECHNIQUES LES SPOTS LED
GUMAX®
TECHNISCHE SPECIFICATIES GUMAX® LEDSPOTS
SPECYFIKACJE TECHNICZNE LAMPKI LED GUMAX®

Model Name	Rated Power	LED driver		LED module	Size of LED spot	Weight of LED spot	Mounting method
		Model No	Ratings				
COM-1100	Max. 19W	ASY-3501-1	Input: 120-240V~, 50/60Hz; Output: 24Vdc, constant voltage, SELV, 16.5W, t_a : 45°C, t_c : 60°C, independent	1-6pcs LED spots: 24V, SELV, 1-6 x 2.75W	33x42 mm	32.85 g	Recessed

Model name: Gumax LED spots
Model number: COM-1100
Technical data: AC 220-240V~, 50/60Hz
Frequency: 433,92 MHz
Max. RF output power: 7,67 dBm
IP rating: IP20 plug / IP20 LED spot / IP20 divider box / IP20 connectors / IP44 driver

The cables are not intended for prolonged exposure to UV radiation.

Tested and produced to comply with EU standards in accordance with the following applicable directives:
2014/35/EU | 2014/30/EU | 2014/53/EU | 2011/65/EU | 2015/863/EU | EU 2019/2020

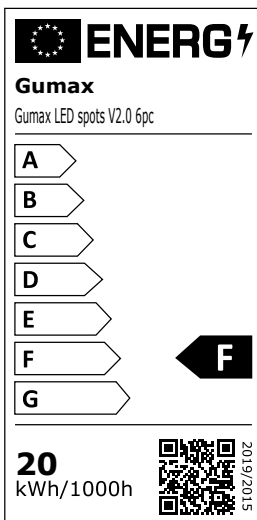
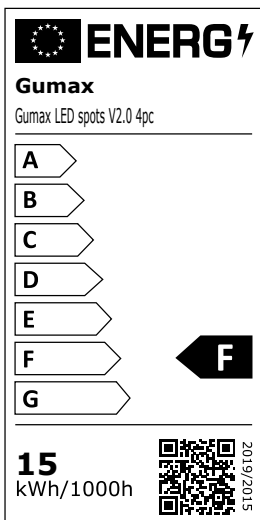

Model list

Rating: 220-240V~, 50/60Hz, t_a : 45°C, Class I; IP20

COM-1100

1 to 6 pieces of LED spots: SELV 24VDC 1 to 6 x 2.75W

Gumax B.V.

Maarten de Vriesstraat 22
5975RW Sevenum, Netherlands
www.gumax.com

